

SYRIUS

instrukcja do produktu o numerze katalogowym:
312730

Sanico Electronics Polska Sp. z o.o., ul. Okólna 45, 05-270 Marki
sanico@sanico.com.pl; www.sanico.com.pl
tel. +48 22 744 20 50

Zapoznaj się z instrukcją. Zachowaj do wykorzystania w przyszłości.

- PL -

PRZEZNACZENIE / ZASTOSOWANIE

Produkt przeznaczony do stosowania w gospodarstwach domowych i ogólnego przeznaczenia. Użytkownik wewnątrz pomieszczeń. Używać wyłącznie w pomieszczeniach suchych. Nie używać w łazience i innych pomieszczeniach, w których może występować wilgoć.

MONTAŻ I BEZPIECZEŃSTWO

Przed przystąpieniem do montażu zapoznaj się z instrukcją. **Montaż powinna wykonać osoba posiadająca odpowiednie uprawnienia.** **Wszelkie czynności wykonywać przy odłączonym zasilaniu.**

Należy zachować szczególną ostrożność. Schemat montażu: patrz ilustracje. Przed pierwszym użyciem należy upewnić się, co do prawidłowego mocowania mechanicznego i podłączenia elektrycznego. Wyrób może być przyłączony do sieci zasilającej, która spełnia standardy jakościowe energii określone prawem. Stosować odpowiednio dobrane średnice przewodów zasilających oraz ich rodzaj.

Urządzenie i jego akcesoria nie są zabawkami. Nie dawaj ich do zabawy małym dzieciom, ponieważ mogą one zrobić krzywdę sobie lub innym lub uszkodzić urządzenie. Urządzenie, wszystkie jego części oraz akcesoria należy przechowywać w miejscu niedostępnym dla małych dzieci.

Niestosowanie się do zaleceń niniejszej instrukcji może doprowadzić np. do powstania pożaru, poparzeń, porażenia prądem elektrycznym, obrażeń fizycznych oraz innych szkód materialnych i niematerialnych.

Nigdy nie dotykaj produktu ani przewodów elektrycznych mokrymi rękami. W przypadku uszkodzenia przewodu lub innych elementów elektrycznych natychmiast odłącz produkt od zasilania i skontaktuj się z wykwalifikowanym elektrykiem. Niedopuszczalne jest użytkowanie wyrobu uszkodzonego lub niekompletnego.

Zainstaluj oświetlenie w stabilnym miejscu, aby uniknąć przewrócenia, upadku lub poluzowania. Upewnij się, że mocowania są odpowiednio dokręcone.

Upewnij się, że konstrukcja miejsca montażu jest wystarczająco wytrzymała, aby utrzymać ciężar lampy.

W zestawie znajduje się uchwyt na pilota. Mocowanie uchwyty do ściany na wkręty lub taśmę dwustronną (patrz rysunki). Wkręty i taśma dwustronna znajdują się w zestawie.

Załączone kołki i wkręty do montażu oprawy są przeznaczone do podłoża o strukturze pełnej (beton, cegła pełna). Do mocowania oprawy zawsze należy używać elementów mocujących odpowiednich do podłoża.

Baterie wielokrotnego ładowania ładuj wyłącznie przy użyciu ładowarki dostarczonej wraz z bateriami lub o parametrach wskazanych przez producenta baterii.

Instaluj oświetlenie w miejscu oddalonym od źródeł wody, takich jak fontanny, baseny czy zbiorniki wodne, aby zminimalizować ryzyko zwarcia elektrycznego.

Nie dokonuj żadnych modyfikacji produktu. Skutkuje to utratą gwarancji i powoduje potencjalne ryzyko utraty zdrowia, np.

porażenie prądem.

CECHY FUNKcjONALNE

Produkt można ściemniać wyłącznie przy pomocy dołączonego pilota. Zalecamy włączanie i wyłączanie plafonu pilotem. Przy włączaniu/wyłączaniu pilotem plafon zachowa ostatnie ustawienia. Przy użyciu przełącznika ściennego plafon zachowa ostatnie ustawienia tylko wówczas, gdy między włączeniem a wyłączeniem (lub wyłączeniem a włączeniem) zachowasz odstęp co najmniej 10 sekund. W przeciwnym razie plafon wróci do ustawień fabrycznych.

ZALECENIA EKSPLOATACYJNE / KONSERWACJA

Konserwację wykonuj przy odłączonym zasilaniu po wystygnięciu wyrobu. Regularnie czyść. Nie używaj chemicznych środków czyszczących. Regularnie sprawdzaj czy produkt nie jest uszkodzony. Nie zakrywaj wyrobu. Zapewnij swobodny dostęp powietrza. Wyrób może nagrzewać się do podwyższonej temperatury. Wyrób zasilaj wyłącznie napięciem znamionowym lub zakresem podanych napięć. Podczas instalacji i konserwacji używaj rękawic ochronnych, aby uniknąć skaleczeń na ewentualnych ostrych krawędziach lub uszkodzonych elementach.

OCHRONA ŚRODOWISKA *

Dbaj o czystość i środowisko. Należy segregować odpady poopakowaniowe. Symbol przekreślonego kosza na śmieci umieszczony na sprężce, opakowaniu lub dokumentach do niego dołączonych oznacza, że produktu nie wolno wyrzucać łącznie z innymi odpadami pod karą grzywny. Zużyty sprzęt może zawierać substancje

posiadające właściwości trujące i rakotwórcze, niebezpieczne dla zdrowia i życia ludzi, ponadto zatruwające glebę oraz wody gruntowe. Wyroby tak oznakowane wymagają specjalnej formy przetwarzania, w szczególności odzysku, recyklingu i/lub unieszkodliwienia. Informacje na temat punktów zbierania/odbioru udzielają władze lokalne, firmy utylizacyjne lub sprzedawcy tego rodzaju sprzętu. Zużyty sprzęt może zostać również oddany do sprzedawcy, w przypadku zakupu nowego wyrobu w ilości nie większej niż nowy kupowany sprzęt tego samego rodzaju. Każde gospodarstwo domowe spełnia ważną rolę w łańcuchu odzyskiwania ponownego surowców wtórnych, co za tym idzie recyklingu zużytego sprzętu. Odpowiednie zachowanie kształtuje odpowiednie postawy dla zachowania wspólnego dobra jakim jest środowisko naturalne. Powyższe zasady dotyczą obszaru Unii Europejskiej.

INFORMACJE DODATKOWE

Produkt wyposażony w źródło światła o klasie efektywności energetycznej E.

GWARANCJA

Gwarancja obowiązuje zgodnie z obowiązującymi przepisami, pod warunkiem okazania dowodu zakupu. Warunkiem zastosowania gwarancji jest zainstalowanie, używanie i utrzymywanie produktu zgodnie z zaleceniami zapisanymi w instrukcji obsługi. Okres gwarancji wynosi 24 miesiące i jest liczony od daty zakupu produktu. Uszkodzenia mechaniczne niezależne od producenta/dostawcy (takie jak np. rozdarcia, obtarcia, rozcięcia, pęknięcia czy inne

powstałe na skutek np. upadku czy uderzenia) nie podlegają gwarancji.

- CZ - URČENÍ / POUŽITÍ

Výrobek je určen pro použití v domácnosti a pro všeobecné použití. Pouze pro vnitřní použití. Používejte pouze v suchých místnostech.

Nepoužívejte v koupelně nebo jiných místnostech, kde se může vyskytovat vlhkost.

INSTALACE A BEZPEČNOST

Před zahájením montáže se seznam s návodem.

Montáž by měla provádět oprávněná osoba.

Veškeré činnosti provádět při vypnutém

napájení. Je nutné dodržet ostrážtoš. Schéma montáže: viz ilustrace. Před prvním použitím se ujistit, zda mechanické spojevpevnění a elektrické připojení jsou správně provedené. Výrobek může být připojen k takové napájecí síti, která splňuje standardní jakostní normy podle předpisů. Používat správně zvolené průměry napájecích linek.

Zařízení a jeho příslušenství nejsou hračky.

Nedávejte je malým dětem na hrani, protože by mohli ublížit sobě nebo ostatním nebo poškodit zařízení. Zařízení, všechny jeho části a příslušenství by měly být uchovávané mimo dosah malých dětí.

Nedodržování pokynů tohoto návodu může zapříčinit požár, opaření, zranění elektrickým proudem, fyzikální zranění a jiné hmotné i nehmotné škody.

Nikdy se nedotýkejte výrobku ani elektrických kabelů mokřyma rukama. Pokud dojde k poškození kabelu nebo jiných elektrických součástí, okamžitě odpojte produkt od zdroje napájení a kontaktujte kvalifikovaného elektrikáře. Je nepřijatelné používat poškozený nebo nekompletní výrobek.

Nainstalujte osvětlení na stabilní místo, aby se zabránilo převrácení, pádu nebo uvolnění. Ujistěte se, že jsou upevňovací prvky řádně utaženy.

Ujistěte se, že stropní konstrukce (nebo jiné místo montáže) je dostatečně pevná, aby unesla hmotnost lampy.

Sada obsahuje držák na dálkové ovládání.

Přípěvněte držák ke stěně pomocí šroubů nebo oboustranné pásky (viz výkresy). Šrouby a oboustranná páska jsou součástí sady.

Příložené hmoždinky a šrouby pro montáž

svítidla jsou určeny pro pevné povrchy (beton,

plná cihla). K upevnění svítidla vždy používejte

upevňovací prvky vhodné pro dané povrch.

Nabíječky baterie nabíjejte pouze pomocí nabíječky dodávané s bateriemi nebo s parametry doporučenými výrobcem baterie.

Instalujte osvětlení daleko od vodních zdrojů, jako jsou fontány, bazény nebo nádrže, abyste minimalizovali riziko elektrického zkratu.

Neprovádějte na výrobku žádné úpravy. Zrušíte tak platnost záruky a hrozí vám potenciální zdravotní rizika, například úraz elektrickým proudem.

FUNKČNÍ VLASTNOSTI

Výrobek lze stmívat pouze pomocí příloženého dálkového ovladače. Stropní svítidlo doporučujeme zapínat a vypínat pomocí dálkového ovladače. Při zapnutí/vypnutí lampy pomocí dálkového ovladače si zachová poslední nastavení. Při použití nástěnného vypínače si stropní svítidlo zachová poslední nastavení pouze v případě, že mezi vypnutím a zapnutím (nebo zapnutím a vypnutím) uplyne prodleva alespoň 10 sekund. V opačném případě se

stropní svítidlo vrátí do továrního nastavení.

POKYNY K PROVOZU/ ÚDRŽBA

Údržbu provádějte s odpojeným napájením pro vychladnutí produktu. Čistěte pravidelně.

Nepoužívejte chemické čističí prostředky.

Výrobek pravidelně kontrolujte, zda není poškozen. Výrobek nezakrývejte. Zajistěte volný přístup vzduchu. Výrobek se může zahřát na zvýšené teploty. Výrobek provozujte pouze při jeho jmenovitém napětí nebo v rozsahu specifikovaných napětí.

Při instalaci a údržbě používejte ochranné rukavice, abyste zabránili poření na případných ostrých hranách nebo poškozených součástech.

OCHRANA ŽIVOTNÍHO PROSTŘEDÍ *

Dbejte na čistotu a životní prostředí. Odpad z obalů by měl být tříděn. Symbol přeškrtnuté popelnice na zařízení, obalu nebo k němu připojených dokumentech znamená, že výrobek nesmí být likvidován s jiným odpadem pod pokoutou. Použití vybavení může obsahovat látky, které mají toxické a karcinogenní vlastnosti, jsou nebezpečné pro lidské zdraví a životy a mohou také kontaminovat půdu a podzemní vody. Takto označené produkty vyžadují zvláštní formu zpracování, zejména obnovu, recyklaci a/nebo likvidaci. Informace o sběrných/odkládacích místech poskytují místní úřady, společně zabývající se likvidací odpadu nebo prodeji takového zařízení. Použití zařízení může být také vráceno prodávávicím, pokud nákup nového výrobku nepředstavuje množství zakoupeného nového zařízení stejného typu. Každá domácnost hraje důležitou roli v řetězci zpětného získávání druhotných surovin, protožmá recyklace použitého zařízení. Vhodné chování formuje vhodné postoje k zachování obecného dobra, kterým je přirozené prostředí. Výše uvedená pravidla platí pro Evropskou unii.

DOPLŇUJÍCÍ INFORMACE

Výrobek je vybaven světelným zdrojem třídy energetické účinnosti E.

ZÁRUKA

Záruka je platná v souladu s platnými předpisy za předpokladu předložení dokladu o koupi. Záruka je podmíněna instalací, používáním a údržbou výrobku v souladu s pokyny v uživatelské příručce. Záruční doba je 24 měsíců od data nákupu. Mechanické poškození mimo kontrolu výrobce/dodavatele (jako jsou trhliny, oděrky, řezné rány, praskliny nebo jiné poškození způsobené pády nebo nárazy) není kryto zárukou.

- DE -

VERWENDUNG / ANWENDUNG

Das Produkt ist für den Hausgebrauch und allgemeine Zwecke bestimmt. Nur für den Innenbereich. Nur in trockenen Räumen verwenden. Nicht im Badezimmer oder anderen Räumen verwenden, in denen Feuchtigkeit auftreten kann.

INSTALLATION UND SICHERHEIT

Lesen Sie vor der Montage die Anleitung. **Die Montage sollte von einer Person durchgeführt werden, welche die erforderliche Befugnis hat. Alle Tätigkeiten sind bei abgeschalteter Energieversorgung durchzuführen.** Besondere

Vorsicht ist zu wahren. Montageschema: s. Zeichnungen. Vor der Inbetriebnahme muss die ordnungsgemäße mechanische Befestigung und der elektrische Anschluss geprüft werden. Das Produkt kann an ein Elektrizitätsnetz angeschlossen werden, das die gesetzlich festgelegten Energiestandards erfüllt. Verwenden Sie richtig ausgewählte Durchmesser von Stromkabeln und deren Typ.

Das Gerät und sein Zubehör sind kein Spielzeug. Geben Sie sie nicht an kleine Kinder zum Spielen weiter, da diese sich selbst oder anderen schaden oder das Gerät beschädigen könnten. Das Gerät sowie alle seine Teile und Zubehörteile sollten außerhalb der Reichweite von kleinen Kindern aufbewahrt werden.

Die Nichtbeachtung der Empfehlungen der vorliegenden Hinweise kann u.a. zu Bränden, Verbrennungen, Stromschlägen, physischen Verletzungen und anderen materiellen und immateriellen Schäden führen.

Berühren Sie das Produkt oder die Stromkabel niemals mit nassen Händen. Wenn das Kabel oder andere elektrische Komponenten beschädigt sind, trennen Sie das Produkt sofort von der Stromversorgung und wenden Sie sich an einen qualifizierten Elektriker. Die Verwendung eines beschädigten oder unvollständigen Produkts ist nicht zulässig. Installieren Sie die Beleuchtung an einem stabilen Ort, um ein Umkippen, Herunterfallen oder Lösen zu vermeiden. Stellen Sie sicher, dass die Befestigungselemente richtig festgezogen sind.

Stellen Sie sicher, dass die Deckenstruktur (oder ein anderer Montageort) stabil genug ist, um das Gewicht der Lampe zu tragen.

Im Set ist eine Halterung für die Fernbedienung enthalten. Befestigen Sie die Halterung mit Schrauben oder doppelseitigem Klebeband an der Wand (siehe Zeichnungen). Schrauben und doppelseitiges Klebeband sind im Set enthalten. Die mitgelieferten Dübel und Schrauben zur Befestigung der Leuchte sind für den Einsatz auf festem Untergrund (Beton, Vollstein)

vorgesehen. Benutzen Sie zur Befestigung der Leuchte immer für den Untergrund geeignete Befestigungsmittel.

Laden Sie Akkus ausschließlich mit dem im Lieferumfang enthaltenen Ladegerät oder mit dem vom Akkuhersteller empfohlenen Parametern.

Installieren Sie die Beleuchtung entfernt von Wasserquellen wie Springbrunnen, Pools oder Stauseen, um das Risiko eines Kurzschlusses zu minimieren.

Nehmen Sie keine Änderungen am Produkt vor. Dies führt zum Erlöschen der Garantie und kann zu Gesundheitsrisiken wie Stromschlägen führen.

FUNKTIONELLE MERKMALE

Das Produkt ist ausschließlich über die mitgelieferte Fernbedienung dimmbar. Wir empfehlen, die Deckenlampe über die Fernbedienung ein- und auszuschalten. Beim Ein-/Aussschalten der Lampe mit der Fernbedienung bleiben die letzten Einstellungen erhalten. Bei Verwendung eines Wandchalters behält die Deckenleuchte die letzte Einstellung nur bei, wenn zwischen dem Aus- und Einschalten (bzw. Ein- und Ausschalten) eine Verzögerung von mindestens 10 Sekunden liegt. Andernfalls wird die Deckenleuchte auf die Werkseinstellungen zurückgesetzt.

BETRIEBSHINWEISE / WARTUNG

Führen Sie Ihre Wartungsarbeiten bei abgeschalteter Stromversorgung durch, nachdem das Produkt abgekühlt ist. Regelmäßig reinigen. Verwenden Sie keine chemischen Reinigungsmittel.

Überprüfen Sie das Produkt regelmäßig auf Beschädigungen. Decken Sie das Produkt nicht ab. Sorgen Sie für freien Luftzugang. Das Produkt kann sich auf erhöhte Temperaturen erhitzen. Betreiben Sie das Produkt nur mit seiner Nennspannung oder innerhalb des angegebenen Spannungsbereichs.

Tragen Sie bei der Montage und Wartung Schutzhandschuhe, um Schnitte an möglichen scharfen Kanten oder beschädigten Bauteilen zu vermeiden.

UMWELTSCHUTZ *

Achten Sie auf Sauberkeit und die Umwelt. Verpackungsmüll sollte getrennt werden. Das Symbol einer durchgestrichenen Mülltonne auf Geräten, Verpackungen oder daran angebrachten Dokumenten bedeutet, dass das Produkt bei drohender Geldbuße nicht zusammen mit anderem Abfall entsorgt werden darf. Altgeräte können Stoffe enthalten, die toxisch und krebserregend sind, eine Gefahr für die menschliche Gesundheit und das Leben darstellen und außerdem Boden und Grundwasser verunreinigen können. Derart gekennzeichnete Produkte bedürfen einer besonderen Behandlung, insbesondere einer Rückgewinnung, Wiederverwertung und/oder Entsorgung. Informationen zu Sammel-/Rückgabestellen erhalten Sie bei Ihren Kommunen, Entsorgungsunternehmen oder Händlern entsprechender Geräte. Eine Rückgabe gebrauchter Geräte an den Verkäufer ist ebenfalls möglich, sofern der Kauf eines Neugerätes die Menge des Kaufs eines Neugerätes gleichen Typs nicht übersteigt. Jeder Haushalt spielt in der Kette der Sekundärrohstoffgewinnung und damit der Wiederverwertung von Altgeräten eine wichtige Rolle.

Angemessenes Verhalten prägt entsprechende Einstellungen zum Erhalt des Gemeints, nämlich der natürlichen Umwelt. Die oben genannten Regeln gelten für die Europäische Union.

WEITERE INFORMATIONEN

Das Produkt ist mit einem Leuchtmittel der Energieeffizienzklasse E ausgestattet.

GARANTIE

Die Garantie gilt gemäß den geltenden Bestimmungen und nur gegen Vorlage des Kaufbelegs. Voraussetzung für die Garantie ist die Installation, Nutzung und Wartung des Produkts gemäß den Anweisungen in der Bedienungsanleitung. Die Garantiezeit beträgt 24 Monate ab Kaufdatum. Mechanische Schäden, die außerhalb der Kontrolle des Herstellers/Lieferanten liegen (wie Risse, Abrieb, Schnitte, Brüche oder andere durch Stürze oder Stöße verursachte Schäden), sind von der Garantie ausgeschlossen.

- EE -

EESMÄRK / RAKENDUS

Toode on mõeldud koduseks ja üldotstarbeliseks kasutamiseks. Ainult siseruumides kasutamiseks. Kasutage ainult kuivades ruumides. Ärge kasutage vannitoas ega muudes ruumides, kus võib esineda niiskust.

PAIGALDAMINE JA OHUTUS

Enne kokkupanemise tööde asumist tutvu kasutamisejuhendiga. **Monteerimistöösid peab sooritama vastavaid kvalifikatsioone omav isik. Igasugu tehinguid sooritada väljalülitatud toitevoolu korral.** Tuleb säilitada erilised ettevaatlikkuse vahendid. Monteerimise skeem: vaata illustratsiooni. Enne esimest kasutamist tuleb ülekontrollida seade õigepäraselt mehaaniliselt kinnitust ja elektrilist ühendust. Seade võib olla ühendatud toilustus energiavõrguga, mis täidab seaduse poolt ettenähtud energia kvaliteedi normid. Kasutage õigesti valitud läbimõõduga toitejuhtmeid ja nende tüüpi.

Seade ja selle tarvikud ei ole märguajad. Ärge andke neid väikestele lastele mängimiseks, kuna

need võivad ennast või teisi kahjustada või seadet kahjustada. Seade, kõik selle osad ja tarvikud tuleb hoida väikelastele kättesaamatus kohas.

Käesoleva käsiraamatus toodud soovitusete eiramine, võivad põhjustada näiteks tulekahju, põletushaavu, elektrilööki, füüsilisi vigastusi ja muud kahjustusi nii materiaalseid ja immateriaalseid.

Ärge kunagi puudutage toodet ega elektrijuhtmeid märgade kätega. Kui juhe või muud elektrilised komponendid on kahjustatud, ühendage toode viivitamatult tooluvõrgust lahti ja võtke ühendust kvalifitseeritud elektrikuga. Kahjustatud või mittekompakte toote kasutamine on vastuvõetamatu.

Paigaldage valgustus veeallikatest, nagu purskkaevud, basseini või veehooldad, eemal, et minimeerida elektrilüüste ohtu. Komplekti kuulub hoidik kaugjuhtimispuldi jaoks. Kinnitage kronstein seinale kude kruvide või kahepoolse teibiga (vt jooniseid). Kruvid ja kahepoolne teip on komplektis. Kaasas olevad tüübid ja kruvid armatuuri paigaldamiseks on ette nähtud kindla struktuuriga pindadele (betoon, tästellig). Kasutage valgusti kinnitamiseks alati pinna sobivaid kinnitussvahendeid.

Laadige laetavaid akusid ainult akudega kaasasoleva laadija või akutootja soovitatud parameetritega. Paigaldage valgustus veeallikatest, nagu purskkaevud, basseini või veehooldad, eemal, et minimeerida elektrilüüste ohtu. Ärge tehke tootele mingeid muudatusi. See tühistab garantii ja tekitab terviseriske, näiteks elektrilöögi.

FUNKTSIONAALSED OMADUSED

Toodet saab häärdada ainult kaasasoleva kaugjuhtimispuldi abil. Soovitate laelampi kaugjuhtimispuldi abil sisse ja välja lülitada. Kaugjuhtimispuldiga lampi sisse/välja lülitades säilitatakse viimased seadistused. Seinalüüti kasutades säilitab laevalgusti viimase seadistuse ainult siis, kui selle välja- ja sisselülitamise (või sisse- ja väljalülitamise) vahele jääb vähemalt 10 sekundit. Vastasel juhul naasevad laevalgusti tehaseadistused.

EKSPLUAATATSIOONILISED / HOOLDUS

SOOVIKUSED

Pärast toote jahtumist tehke hooldust lahti ühendatud toiteallikaga. Puhastage regulaarselt. Ärge kasutage keemilisi puhastussvahendeid. Kontrollige toodet regulaarselt kahjustuste suhtes. Ärge katke toodet. Tagada vaba juurdepääs õhule. Toode võib kuumeneda kõrgendatud temperatuurini. Kasutage toodet ainult selle nimipingel või määratud pingevahemikus.

Kasutage paigaldamise ja hoolduse ajal kaitsekindaid, et vältida löökeid võimalikele teravatele servadele või kahjustatud komponendidele.

KEKSONAKAITSE *

Hoolitse puhtuse ja keskkonna eest. Pakendijäätmed tuleks liigitada. Läbikriipsutatud pakendiga prügikasti sümbol seadmel, pakendil või sellele lisatud dokumentidel tähendab, et toodet ei tahi trahviga koos muude jäätmetega visata. Kasutatud seadmed võivad sisaldada mürgiste ja kantserogeensete omadustega aineid, mis on ohtlikud inimeste tervisele ja elule ning võivad saastada ka pinnast ja põhjavett. Sellisel märgistatud tooted vajavad erilist tõllemisviisi, eelkõige taaskasutamist, ringlussevõttu ja/või kõrvaldamist. Teavet kogumis-/väljandamiskohtade kohta annavad

kohalikud omavalitsused, jäätekniilusetevõtted või selliste seadmete jaemüüjad. Kasutatud seadmeid võib mujale tagastada ka juhul, kui uue toote ost ei ületa ostetud sama tüüpi uute seadmete kogust. Iga majapidamise mängib olulist rolli tehes toorme taaskasutamise ja seega ka kasutatud seadmete taaskasutamise ahelas. Sobiv käitumine kujundab sobivad hoiakuid ühise hüve, milleks on looduskeskkond, säilitamiseks. Üaltoodud reeglid kehtivad Euroopa Liidus.

LISATEAVE

Toode on varustatud E energiatõhususklassi valgusalikaga.

GARANTII

Garantii kehtib vastavalt kehtivatele eeskirjadele, kui esitatakse ostutõend. Garantii tingimused on toote paigaldamine, kasutamine ja hooldamine vastavalt kasutusjuhendis toodud juhistele. Garantii periood on 24 kuud alates ostukuupäevast. Tootja/tarnija kontrolli alt väljas olevad mehaanilised kahjustused (näiteks rebendid, hõõrdumised, lõiked, praod või muud kukkumised või lõikidest tingitud kahjustused) ei kuulu garantii alla.

- FI -

TARCOITUKES / SOVELLUTUKES

Toote on tarkoitettu kotitalous- ja yleiskäyttöön. Vain sisäkäyttöön. Käytä vain kuivissa tiloissa. Älä käytä kylpyhuoneessa tai muissa tiloissa, joissa voi olla kosteutta.

ASENNUS JA TURVALLISUUS

Use alla olevat ohjeet ennen asennuksen aloittamista. **Ainoastaan asianmukaisesti valtuutetun henkilön pitäisi suorittaa asennuksen. Kaikkia toimenpiteitä on suoritettava virran ollessa katkaistuna.** On toimitettava erittäin varovasti. Asennuskaava: katso kuvat. Ennen käyttöönottoa varmista, että kiinnitys ja sähköliittäminen on suoritettu oikein. Tuotetta on kytkettävä ainoastaan sellaiseen sähköverkkoon, joka täyttää laissa määrättyjä sähköstandardeja. Käytä oikein valittuja virtakaapeleiden halkaisijat ja niiden tyyppi. Laite ja sen lisävarusteet eivät ole leluja. Älä anna niitä pienten lasten leikkiä, sillä ne voivat vahingoittaa itseään tai muita tai vahingoittaa laitetta. Laite, kaikki sen osat ja lisävarusteet tulee säilyttää poissa pienten lasten ulottuvilta. Tämän käyttöohjeen määräyksiin laiminlyönti voi aiheuttaa esim. tulipalon, palovamman, sähköiskun, loukkaantumisen sekä muita aineellisia ja aineettomia vahinkoja. Älä koskaan kosketa tuotetta tai sähköjohtoja märin käsin. Jos johto tai muut sähkökomponentit ovat vaurioituneet, irrota tuote välittömästi virtalähteestä ja ota yhteyttä pätevään sähköasentajaan. Ei ole hyväksyttävää käyttää vaurioitunutta tai epätäydellistä tuotetta.

Asenna valaistus vakaaseen paikkaan välttääksesi kaatumisen, putoamisen tai irtoamisen. Varmista, että kiinnikkeet on kiristetty kunnolla. Varmista, että kattorakenne (tai muu asennuspainon) on riittävän vahva kantamaan lampun painon.

Sarja sisältää pidikkeen kaukosäätimelle. Kiinnittä teline seinään ruuveilla tai kaksipuolilla teipillä (katso kuvituskuva). Ruuvit ja kaksipuolinen teippi sisältyvät pakkaukseen. Mukana tulevat tapit ja ruuvit kiinnittimen kiinnitystä varten on tarkoitettu kiinteärakenteisille pinnoille (betoni, massiivitiili). Käytä aina pintaan sopivia kiinnikkeitä valaisimen kiinnittämiseen.

Lataa ladattavia akkuja vain akkujen mukana

toimitetulla laturilla tai akun valmistajan suosittelemilla parametreilla.

Asenna valaistus etäälle vesilähteistä, kuten suikulahteista, uima-altaista tai vesialtaista sähköiskouskujujen riskin minimoimiseksi. Älä tee tuotteen mitään muutoksia. Tämä mitöiti takuun ja aiheuttaa terveysriskejä, kuten sähköiskun.

TOIMINNALLISET OMINAISUUDET

Tuotetta voi himmentää vain mukana tulevalle kaukosäätimellä. Suosittelemme kattovalaisimen syyttämistä ja sammuttamista kaukosäätimellä. Kun lamppu kytketään päälle/pois kaukosäätimellä, se säilyttää viimeisimmät asetukset. Seinäkytkintä käytettäessä kattovalaisin säilyttää viimeisimmän asetuksen vain, jos sen sammuttamisen ja päälle kytkemisen (tai päälle ja pois) välillä on vähintään 10 sekunnin viive. Muussa tapauksessa kattovalaisin palaa tehdasasetuksiin.

KÄYTTÖSUOSITUKES / HUOLTO

Suorita huolto katkaistuna virtalähteestä, kun tuote on jäähtynyt. Puhdista säännöllisesti. Älä käytä kemiallisia puhdistusaineita. Tarkista tuote säännöllisesti vaurioiden varalta. Älä peitä tuotetta. Varmista ilman vapaa pääsy. Tuote voi kuumetua korkeisiin lämpötiloihin. Käytä tuotetta vain sen nimellisjännitteellä tai määritetyllä jännitealueella. Käytä suojakäsineitä asennuksen ja huollon aikana välttääksesi viiltoja mahdollisiin teräviin reunoihin tai vaurioituneisiin osiin.

YMPÄRISTÖSUOJELU *

Huolehdi syyteydestä ja ympäristöstä. Pakkausjätteet tulee lajitella. Laitteessa, pakkauksessa tai siihen liitetyissä asiakirjoissa oleva ylivivutun roskakori-symboli tarkoittaa, että tuotetta ei saa hävittää muiden jätteiden mukana sakolla. Käytetyt laitteet voivat sisältää aineita, joilla on myrkyllisiä ja syöpää aiheuttavia ominaisuuksia, jotka ovat vaarallisia ihmisten terveydelle ja hengelle ja voivat myös saastuttaa maaperää ja pohjavettä. Näin merkityt tuotteet vaativat erityisen käsittelytavan, erityisesti talteenoton, kierrätyksen ja/tai hävittämisen. Paikalliset viranomaiset, jätehuoltoyritykset tai tällaiset laitteiden jälleenympäristöantavat tiedot keräys/palautuspisteistä. Myös käytetyt laitteet voidaan palauttaa myyjälle, jos uuden tuotteen hankinta ei ylitä samantyyppisten uusien ostettujen laitteiden määrää. Jokaisella kotitaloudella on tärkeä rooli usioraaka-aineden talteenottokeijussa ja sitä kautta käytettyjen laitteiden kierrätyksessä. Asianmukainen käyttäytyminen muovaa asianmukaisia aseita yhteisen hyvän eli luonnonympäristön säilyttämiseen. Ylä olevat säännöt koskevat Euroopan unionia.

LISÄTIEKOEJA

Tuote on varustettu energiatehokkuusluokan E valonlähdele.

TAKUU

Takuu on voimassa sovellettavien määräysten mukaisesti, kunhan ostokuiti esitetään. Takuu edellyttää tuotteen asentamista, käyttöä ja huoltoa käyttöoppaan ohjeiden mukaisesti. Takuuaika on 24 kuukautta ostopäivästä. Valmistajan/toimittajan vaikutusmahdollisuuksien ulkopuolella olevat mekaaniset vauriot (kuten repeämät, hankaumat, viillot, halkeamat tai muut putoamisesta tai iskuista johtuvat vauriot) eivät kuulu takuun piiriin.

- GB -

INTENDED USE / APPLICATION

Product intended for use in households and general purposes. Use indoors. Use only in dry

rooms. Do not use in the bathroom or other rooms where moisture may occur.

INSTALLATION AND SAFETY

Read the manual before mounting. **Mounting should be performed by an appropriately qualified person. Any activities to be done with disconnected power supply.** Exercise particular caution. Mounting diagram: see pictures. Check for proper mechanical fastening and connection to electrical power prior to first use. The product can be connected to a supply network which meets energy quality standards as prescribed by law. Use appropriate diameters of the power leads.

The device and its accessories are not toys. Do not give them to small children to play with, as they may harm themselves or others or damage the device. The device, all its parts and accessories should be kept out of the reach of small children.

Failure to follow these instructions may result in e.g. fire, burns, electrical shock, physical injury and other material and non-material damage. Never touch the product or electrical cords with wet hands. If the cord or other electrical components are damaged, immediately disconnect the product from the power supply and contact a qualified electrician. It is not allowed to use a damaged or incomplete product.

Install the lighting in a stable place to avoid tipping, falling or loosening. Make sure that the fasteners are properly tightened. Make sure the ceiling structure (or other mounting location) is strong enough to support the weight of the lamp.

The set includes a remote control holder. The holder is attached to the wall with screws or double-sided tape (see drawings). Screws and double-sided tape are included in the set. The included plugs and screws for mounting the fixture are intended for solid-structured surfaces (concrete, solid brick). Always use fasteners suitable for the surface to attach the fixture. Charge rechargeable batteries only using the charger supplied with the batteries or with parameters indicated by the battery manufacturer.

Install lighting away from water sources such as fountains, pools or reservoirs to minimize the risk of electrical short circuits.

Do not make any modifications to the product. This will void the warranty and create potential health risks, such as electric shock.

FUNCTIONAL FEATURES

The product can only be dimmed using the included remote control. We recommend turning the ceiling light on and off using the remote control. When turning it on/off using the remote control, the ceiling light will retain the last settings. When using the wall switch, the ceiling light will retain the last settings only if you leave a gap of at least 10 seconds between turning it off and on (or turning it on and off). Otherwise, the ceiling light will return to the factory settings.

USAGE GUIDELINES / MAINTENANCE

Perform maintenance with the power supply disconnected after the product has cooled down. Clean regularly. Do not use chemical cleaning agents. Regularly check the product for damage. Do not cover the product. Provide free access to air. The product can heat up to an elevated temperature. Only supply the product with the rated voltage or the range of specified voltages. Use protective gloves during installation and maintenance to avoid cuts on

any sharp edges or damaged elements.

ENVIRONMENTAL PROTECTION *

Take care of cleanliness and the environment. Packaging waste should be segregated. The crossed-out waste bin symbol placed on equipment, packaging or documents attached to it means that the product must not be disposed of with other waste under penalty of a fine. Used equipment may contain substances with toxic and carcinogenic properties, hazardous to human health and life, and also contaminating soil and groundwater. Products marked in this way require a special form of processing, in particular recovery, recycling and/or disposal. Information on collection/collection points is provided by local authorities, waste disposal companies or sellers of such equipment. Used equipment can also be returned to the seller, in the case of purchasing a new product in an amount not greater than the new equipment of the same type purchased. Every household plays an important role in the chain of recovery of secondary raw materials, and consequently recycling used equipment. Appropriate behavior shapes appropriate attitudes towards preserving the common good, which is the natural environment. The above principles apply to the area of the European Union.

ADDITIONAL INFORMATION

The product is equipped with a light source of energy efficiency class E.

WARRANTY

The warranty is valid in accordance with applicable regulations, provided proof of purchase is presented. The warranty is conditional upon installation, use, and maintenance of the product in accordance with the instructions in the user manual. The warranty period is 24 months from the date of purchase. Mechanical damage beyond the manufacturer's/supplier's control (such as tears, abrasions, cuts, cracks, or other damage caused by falls or impacts) is not covered by the warranty.

- HR -

NAMENA / UPOTREBA

Proizvod je namijenjen za uporabu u kućanstvu i za opće namjene. Samo za unutarnju upotrebu. Koristite samo u suhim prostorijama. Nemojte koristiti u kupaonici ili drugim prostorijama gdje može biti prisutna vlaga.

INSTALACIJA I SIGURNOST

Pre početka montaže pročitajte uputstvo.

Montažu po mogućnosti mora da vrši stručno lice. Sve radnje obavljajte nakon isključenja napajanja. Sačuvajte posebno opreznost. Šema montaže: gledajte slike. Pre prvog puštanja u rad provjerite je li proizvod montiran i priključen na struju na pravilan način. Proizvod može biti priključen na napojnu mrežu koja zadovoljava zakonski određene standarde za kvalitet električne energije. Koristite pravilno odabrane promjere energetskih kabela i njihovu vrstu.

Uredaj i njegova dodatna oprema nisu igracke. Nemojte ih davati maloj djeci da se s njima igraju jer mogu ozlijediti sebe ili druge ili oštetiti uređaj. Uredaj, sve njegove dijelove i dodatke treba držati izvan dohvata male djece. Nepridržavanje toga uputstva može dovesti do požara, opekotina, udara struje, telesne povrede, te druge materijalne i nematerijalne štete.

Nikada ne dirajte proizvod ili električne kablove mokrim rukama. Ako su kabel ili druge električne komponente oštećene, odmah isključite proizvod iz napajanja i obratite se kvalificiranom

električaru. Neprihvatljivo je koristiti oštećen ili nepotpun proizvod.

Postavite rasvjetu na stabilno mjesto kako biste izbjegli prevrtanje, pad ili olabavljenje. Provjerite jesu li pričvršni elementi dobro zategnuti. Provjerite je li stropna konstrukcija (ili drugo mjesto za montažu) dovoljno jaka da izdrži težinu svjetiljke.

U setu je i držač za daljinski upravljač. Pričvrstite nosač na zid pomoću vijaka ili dvostrane trake (pogledajte crteže). Vijci i dvostrana traka su uključeni u komplet.

Priloženi tipli i vijci za montažu armature namijenjeni su za površine čvrste strukture (beton, puna cigla). Za pričvršćivanje svjetiljke uvijek koristite spojnice prikladne za površinu. Punitve punjive baterije samo pomoću punjača koji ste dobili s baterijama ili s parametrima koje preporučuje proizvođač baterija.

Postavite rasvjetu dalje od izvora vode kao što su fontane, bazeni ili rezervoari kako biste smanjili rizik od kratkog spoja.

Ne vršite nikakve preinake na proizvodu. To će poništiti jamstvo i stvoriti potencijalne zdravstvene rizike, poput strujnog udara.

FUNKCIONALNE OSOBINE

Proizvod se može zamijeniti samo pomoću priloženog daljinskog upravljača. Preporučujemo paljenje i gašenje stropne svjetiljke pomoću daljinskog upravljača. Prilikom paljenja/gašenja svjetiljke daljinskim upravljačem, ona će zadržati zadnje postavke. Kada koristite zidni prekidač, stropno svjetlo će zadržati posljednju postavku samo ako između njegovog isključivanja i uključivanja (ili uključivanja i isključivanja) postoji odgoda od najmanje 10 sekundi. U suprotnom će se stropno svjetlo vratiti na tvorničke postavke.

PREPORUKE U VEZI EKSPLOATACIJE / KONZERVACIJA

Izvršite održavanje s isključenim napajanjem nakon što se proizvod ohladi. Čistite redovito. Nemojte koristiti kemijska sredstva za čišćenje. Redovito provjeravajte ima li na proizvodu oštećenja. Nemojte prekrivati proizvod. Osigurajte slobodan pristup zraku. Proizvod se može zgrajati do povišenih temperatura. Proizvod koristite samo pri nazivnom naponu ili unutar navedenog raspona napona. Koristite zaštitne rukavice tijekom postavljanja i održavanja kako biste izbjegli posjekotine na mogućim oštrim rubovima ili oštećene komponente.

ZAŠTITA ŽIVOTNE SREDINE *

Brinite o čistoći i okolišu. Ambalažni otpad treba odvajati. Simbol prekrizane kante za smeće na opremi, pakiranju ili dokumentima koji su uz nju pričvršćeni znači da se proizvod ne smije odlagati s drugim otpadom pod prijetnjom novčane kazne. Rabljena oprema može sadržavati tvari koje imaju toksična i kancerogena svojstva, opasne su za zdravlje i život ljudi, a također mogu onečišćiti tlo i podzemne vode. Tako označeni proizvodi zahtijevaju poseban oblik obrade, posebice oporabu, recikliranje i/ili zbrinjavanje. Informacije o mjestima za prikupljanje/isporku pružaju lokalne vlasti, tvrtke za zbrinjavanje otpada ili trgovci takvom opremom. Rabljena oprema također se može vratiti prodavatelju ako kupnja novog proizvoda ne premašuje količinu kupljene nove opreme iste vrste. Svako kućanstvo ima važnu ulogu u lancu oporabe sekundarnih sirovina, a time i recikliranja rabljene opreme. Primjerenim ponašanjem oblikuju se primjereni stavovi prema očuvanju općeg dobra, a to je prirodni okoliš. Gore navedena pravila vrijede za

Europsku uniju.

DODATNE INFORMACIJE

Proizvod je opremljen izvornom svjetlosti klase E energetske učinkovitosti.

JAMSTVO

Jamstvo vrijedi u skladu s važećim propisima, uz predočenje dokaza o kupnji. Jamstvo je uvjetovano ugradnjom, korištenjem i održavanjem proizvoda u skladu s uputama u korisničkom priručniku. Jamstveni rok je 24 mjeseca od datuma kupnje. Mehanička oštećenja izvan kontrole proizvođača/dobavljača (kao što su poderotine, oregotine, posjekotine, pukotine ili druga oštećenja uzrokovana padovima ili udarcima) nisu pokrivena jamstvom.

- HU -

RENDELÉTERLETÉS / ALKALMAZÁS

A terméket házátársi és általános használatra szánták. Csak beltéri használatra. Csak száraz helyiségekben használja. Ne használja fűdőszobában vagy más olyan helyiségben, ahol nedvesség lehet jelen.

TELEPÍTÉS ÉS BIZTONSÁG

A szerelés előtt olvassa el a szerelési útmutatót.

A szerelést csak az erre jogosult személy

véggezheti. A szerelés valamennyi lépését

kikapcsolt áram mellett kell végezni! A szerelés

különös óvatosságot igényel! Telepítési leírás: lásd: ábrák. Az első használat előtt ellenőrizze a mechanikus rögzítés és az elektromos összekötések megfelelőségét. A termék kapcsolható a jogszállabban meghatározott minőségi követelményeknek megfelelő áramhálózatához. Használjon megfelelően kiválasztott átmérőjű tápkábeleket és azok típusát.

A készülék és tartozékai nem játékok. Ne adja kisgyermeknek játszanival velük, mert kárt tehetnek magukban vagy másokban, illetve károsíthatják a készüléket. A készüléket, annak minden alkatrészét és tartozékát kisgyermek elől elzárva kell tartani.

A jelen útmutató figyelmen kívül hagyása a tűz, áramütés, égés, testi sérülés és egyéb anyagi és nem anyagi kár veszélyével járhat.

Soha ne érintse meg a terméket vagy az elektromos vezetékeket nedves kézzel. Ha a kábel vagy más elektromos alkatrészek megsérülnek, azonnal húzza ki a terméket az elektromos hálózatból, és forduljon szakképzett villanyszerelőhöz. Sérült vagy hiányos termék használatra elfogadhatatlan.

Szerelje fel a világítást egy stabil helyre, hogy elkerülje a felborulást, leesést vagy kilazulást. Győződjön meg arról, hogy a rögzítőelemek megfelelően meg vannak húzva.

Győződjön meg arról, hogy a mennyezeti szerkezet (vagy más rögzítési hely) elég erős ahhoz, hogy elbírja a lámpa súlyát.

A készlet tartalmaz egy tartót a távirányítóhoz.

Rögzítse a tartót a falhoz csavarokkal vagy kőtoldalasként ragasztószalaggal (lásd a rajzokat). A csavarokat és a kőtoldalasként ragasztószalagot a készlet tartalmazza.

A mellékelt tiplék és csavarok a lámpatest rögzítéséhez tömör szerkezetű felületekhez (beton, tömör téglák) valók. A lámpatest rögzítéséhez mindig a felületnek megfelelő rögzítőelemeket használjon.

Az újratölthető akkumulátorokat csak az akkumulátorokhoz mellékelt töltőt vagy az akkumulátor gyártója által javasolt paraméterekkel töltsse.

A világítást vízforrásoktól, például szökőkutaktól, medencéktől vagy víztározóktól távol helyezze el, hogy minimalizálja az elektromos rövidzárlat

kockázatát.

Ne végezzen semmilyen módosítást a termékén. Ez érvényteleníti a garanciát, és egészségügyi kockázatokat, például áramütést okozhat.

FUNKCIÓS JELLEMZŐK

A termék csak a mellékelt távirányítóval halványítható. Javasoljuk, hogy a mennyezeti lámpát a távirányítóval kapcsolja be és ki. Ha a lámpát a távirányítóval kapcsolja be/ki, az megőrzi az utolsó beállításokat. Fali kapcsoló használatra esetén a mennyezeti lámpa csak akkor tartja meg az utolsó beállítást, ha a ki- és bekapcsolás (vagy a be- és kikapcsolás) között legalább 10 másodperc késleltetés telik el. Ellenkező esetben a mennyezeti lámpa visszaáll a gyári beállításokra.

HASZNÁLATI JAVASLATOK / KARBANTARTÁS

A karbantartást a termék lehelése után lekapcsolás tápfeszültség mellett végezze. Tisztítsa rendszeresen. Ne használjon vegyi tisztítószereket. Rendszeresen ellenőrizze a terméket, hogy nem sérült-e. Ne takarja le a terméket. Biztosítsa a levegő szabad hozzáférést. A termék magas hőmérsékletre felmelegedhet. A terméket csak a névleges feszültségen vagy a megadott feszültségtartományon belül használja.

Használjon védőkesztyűt a telepítés és a karbantartás során, hogy elkerülje az esetleges éles szélék vagy sérült alkatrészek vágásait.

KÖRNYEZETVEDELMI *

Ügyeljen a tisztaságra és a környezetre. A csomagolási hulladékok elkülöníteni kell. Az áthúzott keresek kuka szimbólum a berendezésen, a csomagoláson vagy a hozzá csatolt dokumentumon azt jelenti, hogy a terméket pénzbüntetéssel tilos más hulladékkal együtt kidobni. A használt berendezések mérgező és rákkeltő tulajdonságokkal rendelkező anyagokat tartalmazhatnak, amelyek veszélyesek az emberi egészségre és az életre, valamint szennyezhetik a talajt és a talajvizet. Az így megjelölt termékek speciális feldolgozási formát igényelnek, különösen hasznosítást, újrahasznosítást és/vagy ártalmatlanítást. A begyűjtési/leadási helyekre vonatkozó információkat a helyi hatóságok, hulladékgépjármű cégek vagy az ilyen berendezések kiskereskedői adják. A használt berendezéseket is vissza lehet küldeni az eladónak, ha az új termék vásárlása nem haladja meg a vásárolt azonos típusú új berendezések mennyiségét. Minden háztartás fontos szerepet játszik a másodlagos nyersanyagok visszanyerésének újrahasznosításában. A megfelelő magatartás megfelelő attitűdöket alakít ki a köző, a természeti környezet megőrzéséhez. A fenti szabályok az Európai Unióra vonatkoznak.

TOVÁBBI INFORMÁCIÓK

A termék E energiahatékonysági osztályú fényforrással van felszerelve.

GARANCIA

A garancia a vonatkozó előírásoknak megfelelően érvényes, amennyiben a vásárlást igazoló bizonylatot bemutatják. A garancia feltétele a termék használati útmutatóban található utasításoknak megfelelő telepítése, használata és karbantartása. A jótállási időszak a vásárlás dátumától számított 24 hónap. A gyártó/szállító ellenőrzésén kívül eső mechanikai sérülésekre (például szakadásokra, horzsolásokra, vágásokra, repedésekre vagy egyéb, és/vagy ütés okozta károokra) a garancia nem vonatkozik.

- IT -

DESTINAZIONE / USO

Il prodotto è destinato all'uso domestico e generico. Solo per uso interno. Utilizzare solo in ambienti asciutti. Non utilizzare in bagno o in altri ambienti in cui potrebbe essere presente umidità.

INSTALLAZIONE E SICUREZZA

Prima di procedere con l'assemblaggio si prega di consultare le istruzioni. **L'assemblaggio deve essere effettuato da una persona con appropriata competenza. Eseguire qualsiasi operazione con l'alimentazione disinserita.** È necessario adottare particolare cautela. Schema di assemblaggio: vedi illustrazioni. Prima del primo utilizzo, occorre accertarsi che il fissaggio meccanico e il cablaggio elettrico siano corretti. Il prodotto può essere collegato ad una rete d'alimentazione che soddisfi gli standard di qualità energetici definiti dalla legislazione. Utilizzare i diametri dei cavi di alimentazione opportunamente selezionati e il loro tipo.

L'apparecchio e i suoi accessori non sono giocattoli. Non lasciarli giocare con i bambini piccoli, poiché potrebbero danneggiare se stessi o gli altri o danneggiare il dispositivo. L'apparecchio, tutte le sue parti e gli accessori devono essere tenuti fuori dalla portata dei bambini piccoli.

Non attendersi alle raccomandazioni di queste istruzioni si possono provocare, ad esempio, incendi, scottature, scosse elettriche, lesioni fisiche e altri danni materiali e immateriali. Non toccare mai il prodotto o i cavi elettrici con le mani bagnate. Se il cavo o altri componenti elettrici risultano danneggiati, scollegare immediatamente il prodotto dalla rete elettrica e contattare un elettricista qualificato. Non è accettabile utilizzare un prodotto danneggiato o incompleto.

Installare l'illuminazione in un luogo stabile per evitare che si ribalti, cada o si allenti. Assicurarsi che gli elementi di fissaggio siano serrati correttamente.

Assicurarsi che la struttura del soffitto (o altro luogo di montaggio) sia sufficientemente robusta da sostenere il peso della lampada. Il set include un supporto per il telecomando. Fissare la staffa alla parete con viti o nastro biadesivo (vedere disegni). Viti e nastro biadesivo sono inclusi nel kit.

I tasselli e le viti inclusi per il montaggio dell'apparecchio sono pensati per superfici solide (calcestruzzo, mattoni pieni). Per fissare l'apparecchio di illuminazione utilizzare sempre elementi di fissaggio adatti alla superficie.

Caricare le batterie ricaricabili solo utilizzando il caricabatterie fornito con le batterie o rispettando i parametri consigliati dal produttore delle batterie.

Installare l'illuminazione lontano da fonti d'acqua come fontane, piscine o bacini idrici per ridurre al minimo il rischio di cortocircuiti elettrici.

Non apportare modifiche al prodotto. Ciò invaliderà la garanzia e creerà potenziali rischi per la salute, come scosse elettriche.

CARATTERISTICHE FUNZIONALI

La luminosità del prodotto può essere regolata solo tramite il telecomando in dotazione. Si consiglia di accendere e spegnere la lampada da soffitto tramite il telecomando. Quando si accende/spenge la lampada con il telecomando, verranno mantenute le ultime impostazioni. Se si utilizza un interruttore a parete, la plafoniera manterrà l'ultima impostazione solo se tra lo spegnimento e l'accensione (o l'accensione e lo spegnimento) intercorre un ritardo di almeno 10

secondi. In caso contrario, la plafoniera tornerà alle impostazioni di fabbrica.

RACCOMANDAZIONI D'USO E MANUTENZIONE

Eseguire la manutenzione con l'alimentazione scollegata dopo che il prodotto si è raffreddato. Pulire regolarmente. Non utilizzare detergenti chimici. Controllare regolarmente il prodotto per verificare che non sia danneggiato. Non coprire il prodotto. Garantire il libero accesso all'aria. Il prodotto potrebbe riscaldarsi fino a raggiungere temperature elevate. Utilizzare il prodotto solo alla tensione nominale o entro l'intervallo di tensione specificato.

Utilizzare guanti protettivi durante l'installazione e la manutenzione per evitare tagli su eventuali bordi taglianti o componenti danneggiati.

PROTEZIONE AMBIENTALE *

Prenditi cura della pulizia e dell'ambiente. I rifiuti di imballaggio devono essere separati. Il simbolo del bidone della spazzatura barrato su un'apparecchiatura, sull'imballaggio o sui documenti ad essa allegati significa che il prodotto non deve essere smaltito insieme ad altri rifiuti, pena una sanzione. Le apparecchiature usate possono contenere sostanze con proprietà tossiche e cancerogene, pericolose per la salute e la vita umana e che possono anche contaminare il suolo e le falde acquifere. I prodotti così contrassegnati richiedono una forma speciale di trattamento, in particolare il recupero, il riciclaggio e/o lo smaltimento. Le informazioni sui punti di raccolta/consegna sono fornite dalle autorità locali, dalle aziende di smaltimento dei rifiuti o dai rivenditori di tali apparecchiature. Anche le attrezzature usate possono essere ritirate al venditore se l'acquisto di un nuovo prodotto non supera la quantità di attrezzature nuove dello stesso tipo acquistate. Ogni nucleo familiare svolge un ruolo importante nella catena di recupero delle materie prime secondarie e quindi nel riciclo delle apparecchiature usate. Un comportamento appropriato plasma atteggiamenti appropriati verso la preservazione del bene comune che è l'ambiente naturale. Le norme di cui sopra si applicano all'Unione Europea.

INFORMAZIONI AGGIUNTIVE

Il prodotto è dotato di una sorgente luminosa di classe di efficienza energetica E.

GARANZIA

La garanzia è valida in conformità con le normative applicabili, a condizione che venga presentata la prova d'acquisto. La garanzia è subordinata all'installazione, all'uso e alla manutenzione del prodotto in conformità con le istruzioni contenute nel manuale utente. Il periodo di garanzia è di 24 mesi dalla data di acquisto. I danni meccanici al di fuori del controllo del produttore/fornitore (come strappi, abrasioni, tagli, crepe o altri danni causati da cadute o urti) non sono coperti dalla garanzia.

- LT -

PASKIRTIS / TAIKYMAS

Gaminys skirtas naudoti buityje ir bendrosios paskirties. Naudoti tik patalpose. Naudoti tik sauses patalpose. Nenaudokite vonios kambaryje ar kitose patalpose, kuriose gali būti drėgmės.

*MONTAVIMAS IR SAUGA

Prieš pradėdami montuoti susipažink su instrukcija. **Montavimą turi atlikti asmuo turintis atitinkamus įgalingumus. Visi darbai turi būti atliekami atjungus maitinimą.** Būtinai ypatingas atsargumas. Montavimo schema: žiūrėti iliustracijas. Prieš pirmą panaudojimą reikia įsitikinti, kad gaminys yra taisyklingai

mechaniškai sumontuotas ir tinkamu būdu elektrškai sujungtas. Gaminys gali būti prijungtas prie maitinimo tinklo, kuris atitinka teisės aktais patvirtintus energetinius kokybės standartus. Naudokite tinkamai parinktus maitinimo kabelių skersmenis ir jų tipą. Prietaisas ir jo priedai nėra žaislai. Neduokite jų žaisti mažiems vaikams, nes jie gali pakenkti sau ar kitiems arba sugadinti įrenginį. Prietaisas, visos jo dalys ir priedai turi būti laikomi mažiems vaikams nepasiekiamoje vietoje.

Nesilaikymas šios instrukcijos nurodymų gali sukelti pvz. gaisrą, nuplykimus, elektros smūgį, fizinius pavojus bei kitokias materias ir nemateriasias žalas.

Niekada nelieskite gaminio ar elektros laidų šlapiomis rankomis. Jei pažeistas laidas ar kiti elektros komponentai, nedelsdami atjunkite gaminį nuo maitinimo šaltinio ir kreipkitės į kvalifikuotą elektriką. Nepriimtina naudoti sugadintą ar nepilną gaminį. Apšvietimą įrenkite stabilioje vietoje, kad neapvirstumėtė, neperkristų ar neatslaisvinumėtė. Įsitikinkite, kad tvirtinimo detalės yra tinkamai priveržtos.

Įsitikinkite, kad lubų konstrukcija (arba kita tvirtinimo vieta) yra pakankamai tvirta, kad išlaikytų lempos svorį.

Komplekte yra laikiklis nuotolinio valdymo pultui. Prityrinkite laikiklį prie sienos varžtais arba dvipuse juosta (žr. brėžinius). Varžtai ir dvipuse juosta yra komplekte.

Priedami kaišiai ir tvirtinimo varžtai skirti tvirtos struktūros paviršiams (betonui, masvyvo plytai). Šviestuvo tvirtinimui visada naudokite paviršius tinkamas tvirtinimo detales.

Įkranamas baterijas įkraukite tik naudodami kartu su baterijomis pateiktą įkroviklį arba akumulatoriaus gamintojo rekomenduojamus parametrus.

Įrenkite apšvietimą toliau nuo vandens šaltinių, tokių kaip fontanai, baseinai ar rezervuarai, kad sumažintumėtė trumpojo elektros jungimo riziką.

Nedarykite jokių gaminio modifikacijų. Tai panaikins garantiją ir sukels galimą pavojų sveikatai, pavyzdžiui, elektros smūgį.

FUNKCINĖS SAVYBĖS

Gaminį galima prityrėti tik naudojant pridedamą nuotolinio valdymo pultą.

Rekomenduojame lubų lempą įjungti ir išjungti nuotolinio valdymo pulteliu. Įjungus/išjungus lempą nuotolinio valdymo pulteliu, ji išsaugos paskutinius nustatymus. Naudojant sieninį jungiklį, lubų šviestuvus išsaugo paskutinį nustatymą tik tada, jei tarp jo išjungimo ir įjungimo (arba įjungimo ir išjungimo) praeis mažiausiai 10 sekundžių. Priešingu atveju lubų šviestuvus grįš į gamyklinius nustatymus.

EKSPLOATAVIMO REKOMENDACIJOS / KONSERVAVIMAS

Priežiūrą atlikite atjungę maitinimą, kai gaminys atvės. Reguliariai valykite. Nenaudokite cheminių valymo priemonių. Reguliariai tikrinkite, ar gaminys nepažeistas. Neuždenkite gaminio. Užtikrinkite laisvą oro patekimą.

Produktas gali įkaišti iki aukštesnės temperatūros. Gaminį naudokite tik esant vardinėi įtampai arba nurodytos įtampos diapazone.

Montuodami ir prižiūrėdami mūvėkite apsaugines pirštines, kad išvengtumėte galimų aštrių briaunų ar pavojusių dalių įpjovimų.

APLINKOSAUGA *

Rūpinkitės švara ir aplinka. Pakuočių atliekos turi būti rūšiuojamos. Perbrauktos šiukšliadėžės su ratukais simbolis ant įrangos, pakutės ar prie

jos pritvirtintų dokumentų reiškia, kad gaminio negalima išmesti kartu su kitomis atliekomis, užtraukiant baudą. Naudotoje įrangoje gali būti medžiagų, kurios turi toksiškų ir kancerogeninių savybių, yra pavojingos žmonių sveikatai ir gyvybei, taip pat gali užteršti dirvožemį ir gruntinius vandenis. Taip pažymėtiems gaminiams reikalingas specialus apdorojimas, ypač panaudojimas, perdirbimas ir (arba) šalinimas. Informaciją apie surinkimo / išdavimo vietas teikia vietos valdžios institucijos, atliekų šalinimo įmonės arba tokios įrangos mažeinininkai. Naudota įranga taip pat gali būti gražinta pardavėjiui, jei naujos prekės perkimas neviršija švietimo naujos tos pačios rūšies įrangos kiekio. Kiekvienas namų ūkis vaidina svarbų vaidmenį antrinių žaliavų atgavimo grandinėje, taigi ir panaudotos įrangos perdirbimo grandinėje. Tinkamas elgesys formuoja atitinkamą požiūrį į bendrojo gėrio – natūralios aplinkos – išsaugojimą. Pirmaui naudotos taisyklės galioja Europos Sąjungai.

PAPILDOMA INFORMACIJA

Gaminyje yra E energijos vartojimo efektyvumo klasės šviesos šaltinis.

GARANTIJĄ

Garantija galioja pagal taikomus reglamentus, pateiktus pirkimo įrodymą. Garantija suteikiama su sąlyga, kad gaminys bus sumontuotas, naudojamas ir prižiūrimas pagal naudotojo vadove pateiktas instrukcijas. Garantijos laikotarpis yra 24 mėnesiai nuo pirkimo datos. Mechaniniai pažeidimai, kurių gamintojas / tiekėjas negali kontroliuoti (pvz., įplyšimai, įbrėžimai, įpjovimai, įtrūkimai ar kita žala, atsiradusi dėl kritimų ar smūgių), nėra padengiami garantija.

- IV -

IZMANTOJIMUS / LIETOŠANA

Produktus ir parėdžėts lietošanai mąjsaimniecibā un vispārējai lietošanai. Tikai lietošanai iekštelpās. Izmantojiet tikai sausās telpās. Nelietot vannas istabā vai citās telpās, kur var būt mitrums.

UZSTĀDĪŠANA UN DROŠĪBA

Pirms montāžas iepazīstieties ar instrukciju.

Montāža jāveic personai kam ir piemērotas kvalifikācijas. Visas darbības jāveic esot izslēgtam spriegumam. Jābūt īpaši piesardzīgam. Montāžas shēma: skaties ilustrācijas. Pirms pirmās lietošanas jāpārliedzinās, vai ir piemērots mehāniskais piestiprinājums un elektriskā pieslēgšana. Izstrādājumu var pieslēgt barošanas elektrotīklam, kas atbilst enerģijas kvalitātes standartiem pēc likuma. Izmantojiet pareizi izvēlētas strāvas kabelu diametru un to veidus. Ierīce un tās piederumi nav rotalietas. Nedodiet tos maziem bērniem spēlētīs, jo tie var kaitēt sev vai citiem vai sabojāt ierīci. Ierīce, visas tās daļas un piederumi jāglabā maziem bērniem nepieejamā vietā.

Šīs instrukcijas norādījumu neievērošana var novest līdz piem. dūņņņņņņņ radišānai, apdegumiem, elektrošokam, fiziskiem ievainojumiem un citiem materiāliem vai nemateriāliem zaudējumiem. Nekad nepieskarieties izstrādājumam vai elektrības vadiem ar mitrām rokām. Ja vads vai citas elektriskās sastāvdaļas ir bojātas, nekavējoties atvienojiet izstrādājumu no strāvas padeves un sazinieties ar kvalificētu elektrīķi. Ir nepieņemami izmantot bojātu vai nepilnīgu produktus.

Izstrādājamajam produktam jābūt izvēlētiem izstrādājumiem un citiem materiāliem vai nemateriāliem zaudējumiem. Nekad nepieskarieties izstrādājumam vai elektrības vadiem ar mitrām rokām. Ja vads vai citas elektriskās sastāvdaļas ir bojātas, nekavējoties atvienojiet izstrādājumu no strāvas padeves un sazinieties ar kvalificētu elektrīķi. Ir nepieņemami izmantot bojātu vai nepilnīgu produktus.

Izstrādājamajam produktam jābūt izvēlētiem izstrādājumiem un citiem materiāliem vai nemateriāliem zaudējumiem. Nekad nepieskarieties izstrādājumam vai elektrības vadiem ar mitrām rokām. Ja vads vai citas elektriskās sastāvdaļas ir bojātas, nekavējoties atvienojiet izstrādājumu no strāvas padeves un sazinieties ar kvalificētu elektrīķi. Ir nepieņemami izmantot bojātu vai nepilnīgu produktus.

Izstrādājamajam produktam jābūt izvēlētiem izstrādājumiem un citiem materiāliem vai nemateriāliem zaudējumiem. Nekad nepieskarieties izstrādājumam vai elektrības vadiem ar mitrām rokām. Ja vads vai citas elektriskās sastāvdaļas ir bojātas, nekavējoties atvienojiet izstrādājumu no strāvas padeves un sazinieties ar kvalificētu elektrīķi. Ir nepieņemami izmantot bojātu vai nepilnīgu produktus.

Izstrādājamajam produktam jābūt izvēlētiem izstrādājumiem un citiem materiāliem vai nemateriāliem zaudējumiem. Nekad nepieskarieties izstrādājumam vai elektrības vadiem ar mitrām rokām. Ja vads vai citas elektriskās sastāvdaļas ir bojātas, nekavējoties atvienojiet izstrādājumu no strāvas padeves un sazinieties ar kvalificētu elektrīķi. Ir nepieņemami izmantot bojātu vai nepilnīgu produktus.

atbrīvošanās. Pārlicinieties, vai stiprinājumi ir pareizi pievilkti.

Pārlicinieties, vai griestu konstrukcija (vai cita stiprinājuma vieta) ir pietiekami izturīga, lai izturētu lampas svaru.

Komplektā ietilpst tālvadības pulsts turētājs. Piestipriniet kronšteinu pie sienas ar skrūvēm vai apbūsēj lenti (skatiet zīmējumus). Skrūves un apbūsēj filimente ir iekļautas komplektā. Komplektācijā esošie dieļi ir skrūves armatūras montāžai ir pārēdžēts masīvas struktūras virsmām (betons, masīvs ķieģelis). Lai nostiprinātu gaismekli, vienmēr izmantojiet virsmā piemērotus stiprinājumus.

Uzlādējiet uzlādējamās baterijas, tikai izmantojot lādētāju, kas piegādāts kopā ar akumulatoriem, vai ar akumulatora ražotāja ieteiktajiem parametriem.

Uzstādiat apgaismojumu tālāk no ūdens avotiem, piemēram, strūklakām, baseiniem vai rezervuāriem, lai samazinātu elektrisko īssavienojumu risku.

Neveiciet nekādas produkta modifikācijas. Tas anulē garantiju un radīs iespējamus veselības apdraudējumus, piemēram, elektriskās strāvas triecienu.

FUNKCIONĀLĀS ĪPAŠĪBAS

Produktu var aptumšot, tikai izmantojot komplektācijā iekļauto tālvadības pulti. Mēs iesakām ieslēgt un izslēgt griestu lampu, izmantojot tālvadības pulti. Ieslēdzot/izslēdzot lampu ar tālvadības pulti, tā saglabās pēdējos iestatījumus. Izmantojot sienas slēdzi, griestu apgaismojums saglabās pēdējos iestatījumus tikai tad, ja starp tā izslēgšanu un ieslēgšanu (vai ieslēgšanas un izslēgšanas) aizkavi ir vismaz 10 sekundes. Pretējā gadījumā griestu apgaismojums atgriezīsies uz rūpnīcas iestatījumiem.

EKSPLUATĀCIJAS NORĀDĪJUMI / KONSERVĀCIJA

Veiciet apkopi ar atvienotu strāvas padevi pēc produkta atdzīšanas. Regulāri tīriet. Neizmantojiet ķīmiskas tīrīšanas līdzekļus. Regulāri pārbaudiet, vai izstrādājumam nav bojājumu. Nepārsedziet izstrādājumu.

Nodrošiniet brīvu gaisa piekļuvi. Produktus var uzkarst līdz paaugstinātai temperatūrai.

Darbiniet izstrādājumu tikai ar tā nominālo spriegumu vai norādīto spriegumu diapazonā. Uzstādīšanas un apkopes laikā izmantojiet aizsargcimdus, lai izvairītos no iegriezumiem un iespējamām ādas malām vai bojātām detaļām.

VIDES AIZSARDZĪBA *

Rūpējieties par tīrību un vidi. Iepakojuma atkritumi ir jāšķiro. Pārsvītrotas atkritumu urnas simbols uz aprīkojuma, iepakojuma vai tam pievienotajiem dokumentiem nozīmē, ka precī nedrīkst iznest kopā ar citiem atkritumiem, uzliekot uzdevu sodu. Lietotas iekārtas var saturēt vielas, kurām ir toksiskas un kancerogēnas īpašības, kas ir bīstamas cilvēku veselībai un dzīvībai, kā arī var piesārot augsnī un gruntsūdenī. Šādi marķētiem izstrādājumiem nepieciešama īpaša apstrāde, jo īpaši reģenerācija, pārstrāde un/vai iznīcināšana.

Informācija par savākšanas/nodošanas vietām sniedz vietējās varas iestādes, atkritumu savākšanas uzņēmumi vai šādu iekārtu mazumtirgotāji. Nolieototo tehniku var atgriezt arī pārdevējam, ja jaunās preces iegāde nepārsniedz iegādātas tāda paša veida jaunais iekārtas daudzums. Katrai mājāsaimniecībai ir svarīga loma otrreizējo izejvielu atgūšanas ķēdē un līdz ar to arī nolietoto iekārtu pārstrādē. Atbilstoša uzvedība veido atbilstošu atlieksmi pret kopējā labuma, kas ir dabiskā veida, saglabāšanu.

Iepriekš minētie noteikumi attiecas uz Eiropas

Savienību.

PAPILDU INFORMĀCIJA

Produkts ir aprīkots ar E energoefektivitātes klases gaismas avotu.

GARANTĪJA

Garantija ir spēkā saskaņā ar piemērojamajiem noteikumiem, ja tiek uzrādīts pirkuma apliecinājums. Garantija ir atkarīga no produkta uzstādīšanas, lietošanas un apkopes saskaņā ar lietotāja rokasgrāmatā sniegtajiem norādījumiem. Garantijas periods ir 24 mēneši no iegādes datuma. Mehāniski bojājumi, kas nav ražotāja/piegādātāja kontrolē (piemēram, plūsmi, nobrāzumus, griezumus, plaisas vai citi bojājumi, ko izraisījuši kritieni vai triecieni), netiek segti ar garantiju.

- RO -

SCOPUL / FOLOSIREA

Produsul este destinat pentru uz casnic și uz general. Numai pentru uz interior. Utilizați numai în încăperi uscate. Nu utilizați în baie sau în alte încăperi în care poate fi prezentă umezeală.

INSTALARE ȘI SIGURANȚĂ

Înainte de a trece pentru instalarea citește instrucțiunile. **Persoană de instalare ar trebui să fie cu autoritatea competentă. Orice acțiune face după oprirea alimentării.** Trebuie făcută atenția mare. Diagrama de instalare: a se vedea ilustrații. Înainte de prima utilizare, asigurați-vă că o conexiune buna de montare mecanice și electrice. Produsul poate fi conectat la rețea, care să corespundă standardelor de calitate definite de legislația de energie. Utilizați alese în mod corespunzător diametrurile de cabluri de alimentare.

Aparatul și accesoriile sale nu sunt jucării. Nu dați copiilor mici pentru a se juca, deoarece aceștia se pot răni pe ei înșiși sau pe alții sau pot deteriora dispozitivul. Dispozitivul, toate piesele și accesoriile sale trebuie ținute la îndemâna copiilor mici.

Nu folosirea recomandărilor din acest ghidul poate duce la crearea unui astfel de incendiu, arsuri, un șoc electric, leziuni fizice și alte daune materiale și nemateriale.

Nu atingeți niciodată produsul sau cablurile electrice cu mâinile ude. Dacă cablul sau alte componente electrice sunt deteriorate, deconectați imediat produsul de la sursa de alimentare și contactați un electrician calificat. Este inacceptabilă utilizarea unui produs deteriorat sau incomplet.

Instalați iluminatul într-un loc stabil pentru a evita răsturnarea, căderea sau desprinderea. Asigurați-vă că elementele de fixare sunt strâns corect.

Asigurați-vă că structura tavanului (sau altă locație de montare) este suficient de puternică pentru a suporta greutatea lămpii.

Setul include un suport pentru telecomanda.

Atașați suportul de perete cu șuruburi sau bandă dublă (vezi desene). În kit sunt incluse șuruburi și bandă dublu.

Dibururile și șuruburile incluse pentru montarea corpului sunt destinate suprafețelor cu structură solidă (beton, cărămidă plină). Utilizați întotdeauna elemente de fixare potrivite pentru suprafața pentru a fixa corpul de iluminat.

Încărcați bateriile reincărcabile numai folosind încărcătorul furnizat împreună cu bateriile sau cu parametrii recomandați de producătorul bateriilor.

Instalați iluminatul departe de sursele de apă, cum ar fi fântâni, piscine sau rezervoare, pentru a minimiza riscul de scurtcircuite electrice. Nu efectuați niciodată modificări a produsului.

Aceasta va anula garanția și va crea potențiale riscuri pentru sănătate, cum ar fi electrocutarea.

CARACTERISTICI FUNCȚIONALE

Produsul poate fi reglat doar cu ajutorul telecomenzii incluse. Vă recomandăm să apropindeți și să stingeți plafoniera cu ajutorul telecomenzii. Când porniți/opriți lampa cu telecomanda, aceasta va păstra ultimele setări. Când utilizați un intrerupător de perete, plafoniera va păstra ultima setare numai dacă există o întârziere de cel puțin 10 secunde între stingere și pornire (sau pornire și stingere). În caz contrar, plafoniera va reveni la setările din fabrică.

RECOMANDARILE DE OPERARE / ÎNTREȚINERE

Efectuați întreținerea cu sursa de alimentare deconectată după ce produsul s-a răcit. Curățați regulat. Nu utilizați agenți de curățare chimici. Verificați în mod regulat produsul pentru deteriorare. Nu acoperiți produsul. Asigurați accesul liber la aer. Produsul se poate încălzi până la temperaturi ridicate. Utilizați produsul numai la tensiunea nominală sau în intervalul de tensiuni specificat.

Folosii mănuși de protecție în timpul instalării și întreținerii pentru a evita tăierea posibilelor margini ascuțite sau componentele deteriorate.

PROTECȚIE MEDIULUI *

Ai grijă de curățenie și de mediu. Deșeurile de ambalaje trebuie separate. Simbolul unui coș de gunoite tăiat pe echipamente, ambalaje sau documente atașate la acesta înseamnă că produsul nu trebuie aruncat împreună cu alte deșeur sub sancțiunea unei amenzi.

Echipamentele uzate pot conține substanțe care au proprietăți toxice și cancerigene, sunt periculoase pentru sănătatea și viața umană și pot contamina, de asemenea, solul și apele subterane. Produsele astfel marcate necesită o formă specială de prelucrare, în special recuperare, reciclare și/sau eliminare.

Informațiile despre punctele de colectare/predate sunt furnizate de autoritățile locale, companiile de eliminare a deșeurilor sau vânzătorii cu amănuntul de astfel de echipamente. Echipamentele uzate pot fi returnate vânzătorului, de asemenea, dacă achiziția unui produs nou nu depășește cantitatea de echipamente noi de același tip achiziționată. Fiecare gospodărie joacă un rol important în lanțul de recuperare a materiilor prime secundare, și deci în reciclarea echipamentelor uzate. Comportamentul adecvat modelează atitudinile adecvate față de conservarea binelui comun care este mediul natural. Regulile de mai sus se aplică Uniunii Europene.

INFORMAȚII SUPPLEMENTARE

Produsul este echipat cu o sursă de lumină din clasa de eficiență energetică E.

GARANȚIE

Garanția este valabilă în conformitate cu reglementările aplicabile, cu condiția prezentării dovezi achiziției. Garanția este condiționată de instalarea, utilizarea și întreținerea produsului în conformitate cu instrucțiunile din manualul de utilizare. Perioada de garanție este de 24 de luni de la data achiziției. Daunele mecanice care nu țin de controlul producătorului/furnizorului (cum ar fi rupturi, abraziuni, tăieturi, crăpături sau alte daune cauzate de căderi sau impacturi) nu sunt acoperite de garanție.

- SK -

URČENIE / POUŽITIE

Výrobok je určený na použitie v domácnosti a na všeobecné použitie. Len na vnútorné použitie.

Používajte len v suchých miestnostiach. Nepoužívajte v kúpeľni alebo iných miestnostiach, kde sa môže vyskytovať vlhkosť.

INŠTALÁCIA A BEZPEČNOSŤ

Pred prístupím k montáži sa oboznámte s návodom. **Montáž by mala vykonávať patrične oprávnená osoba. Všetky úkony vykonávajúte pri vypnutom napájaní.** Zachovajte zvláštnu opatnosť. Schéma montáže: pozri obrázky. Pred prvým použitím sa ubezpečte ohľadne správnosti mechanickej upevnenia a elektrického prepojenia. Výrobok sa môže zapojiť do elektrickej siete, ktorá spĺňa právne určené kvalitatívne energetické štandardy. Použite správne vybrané priemery napájacích vodičov.

Zariadenie a jeho príslušenstvo nie sú hračky. Nedávajte ich malým deťom na hranie, pretože môžu ublížiť sebe alebo iným alebo poškodiť zariadenie. Zariadenie, všetky jeho časti a príslušenstvo uchovávajte mimo dosahu malých detí.

Nedodržiavanie pokynov tohto návodu môže viesť napr. k vzniku požiaru, opareniu, úrazu elektrickým prúdom, telesným úrazom a ďalším hmotným a nehmotným škodám.

Nikdy sa nedotýkajte produktu ani elektrických káblov mokrymi rukami. Ak dôjde k poškodeniu kábla alebo iných elektrických komponentov, okamžite odpojte produkt od napájania a kontaktujte kvalifikovaného elektrikára. Je neprijateľné používať poškodený alebo nekompletný výrobok.

Nainštalujte osvetlenie na stabilné miesto, aby sa zabránilo prevráteniu, pádu alebo uvoľneniu. Uistite sa, že sú upevňovacie prvky správne utiahnuté.

Uistite sa, že stropná konštrukcia (alebo iné miesto montáže) je dostatočne pevná, aby uniesla hmotnosť svietidla.

Sada obsahuje držiak na diaľkové ovládanie. Prilepte držiak na stenu pomocou skrutiek alebo obojstrannej pásky (pozri výkresy). Skrutky a obojstranná páska sú súčasťou súpravy. Priložené hmoždinky a skrutky na montáž svietidla sú určené pre pevné povrchy (betón, plná tehla). Na upevnenie svietidla vždy používajte upevňovacie prvky vhodné pre daný povrch.

Nabíjateľné batérie nabíjajte iba pomocou nabíjčky dodávanej s batériami alebo s parametrami odporúčanými výrobcom batérie. Inštalujte osvetlenie ďalej od vodných zdrojov, ako sú fontány, bazény alebo nádrže, aby ste minimalizovali riziko elektrického skratu.

Nevykonávajte žiadne úpravy produktu. Zruší sa tým platnosť záruky a môžu vzniknúť zdravotné riziká, ako napríklad úraz elektrickým prúdom.

FUNKČNÉ VLASTNOSTI

Produkt je možné stmievať iba pomocou priloženého diaľkového ovládača. Stropné svietidlo odporúčame zapínať a vypínať pomocou diaľkového ovládača. Pri zapnutí/vypnutí lampy pomocou diaľkového ovládača si zachová posledné nastavenia. Pri použití nástenného vypínača si stropné svietidlo zachová posledné nastavenie len vtedy, ak medzi vypnutím a zapnutím (alebo zapnutím a vypnutím) uplynú aspoň 10 sekúnd. V opačnom prípade sa stropné svietidlo vráti na výrobné nastavenia.

POKYNY K PREVÁDZKE / ÚDRŽBA

Údržbu vykonávajte s odpojením napájaním po vychladnutí produktu. Pravidelne čistite.

Nepoužívajte chemické čistiace prostriedky.

Pravidelne kontrolujte, či výrobok nie je poškodený. Výrobok nezakrývajte. Zabezpečte

вольний доступ до повітря. Виробок са може zahriati на звыshnu tеplotу. Produkt prevadzkyuite iba pri jeho nenovom napat'i alebo v rami spetsifikovanoho rozshau napat'i.

Pochas instalatsie a udrzby pouzivate ochrannэ rukavice, aby ste predizbili porozhanu na prіpadnykh ostrыkh hranakh alebo poshkodenykh komponentovh.

ОСНРАНА ЗІТНОВОГО ПРОСТРЕДІА *

Дбайте на чистоту а зитнове простреде. Отпад з обалов бы а са мал т्रीдїт. Символ прецїаркнутаго отпадкового коша на зарїаденї, обале або документох к нему припоєных знаменає, же виробок несміє бїт лїквідованї с їным отпадом под хробоб покоты. Поужїтє зарїаденїа мōжу obsahovat лїткы, котрє мājу токсїкє а карцїногеннє vlastnosti, сїу небезпечнє пре лїткє здравїє а зївот а мōжу тїєж контамїноват рōду а подземнє воды. Такто означенє продукты вїдзājудї спещїалну форму спрacoванїа, наймā регенерациї, рєцїклїаци а/алебо лїквідациї. Інформациє о збернїых/одвознїых мїєстєх поскытує мїєстнє уряды, сполчностї заоберājєє са лїквідацию отпаду або прєдajєvcїа такычтo зарїаденї. Поужїтє зарїаденїє мōже бїт вратєн прєдajєvcїєму аї втєдї, ак нāкуп новoho виробку прєспїаєhnє мнoжствo закупєного новoho зарїаденїа ровнакєho тypу. Кāждā домāцнoст зoхрāвā дōлєжїтї улоху в рєтazїє зhдoцнoвoвaнїа дpуhoтнoх суpовїн, а тєдā аї рєцїклїацїє поужїтoх зарїадєнї. Вhоднє спрāвнєє формує вhоднє постоєє к зaчoвoвaнїю сполчєного дoбpа, котopьм є прїроднєє прoстрєдїє. Вышїє ввєдєнє прāвїлā плaтїа прє EPoпcкy юнїю.

ДОПЛЇНУЄЄ ІНФОРМАЦІЄ

Вїробок є вїбвayнє свєтєлньм зpдoєm енергєтїчкєї тpїєдїє E.

ЗАРУКА

Зарука є платнā в сїлудєє с платнїми прєдпїсми зa прєдпoкладу прєдлoжєнїа докладу о кїпє. Зарука є подмїєнєнā їнсталцїю, поужїванїєм а удрзбoу виробку в сїлудєє с покыпнїм в поужїтєлєкєї прїручкє. Заруцнā дoбā є 24 мєсїацoв од дātуму нāкyпу. Мєхaнїчнє poшкoдєнїє мїмo кoнтpолю виробку/дoдāвaтєлє (ako сїу тpїhлїю, одрєнїє, рєз, праскїлїю або їнє poшкoдєнїє спōсoбєнє пāдmї або нāрazmї) нїє в кpытє заруку.

- UA -

ПРИЗНАЧЕННЯ / ЗАСТОСУВАННЯ

Вирїб прїзнaчєнїє для побутового тa зaгaльнoгo вїкoрїстaннє. Тїлькї для внутрїшньoгo вїкoрїстaннє. Вїкoрїстoвувaтї тїлькї в сухїх прїмїщєннєх. Нє вїкoрїстoвуйтє у ваннїї або їншїх прїмїщєннєх, дє мoжє бїтї вoлoгa.

ВСТАНОВЛЕННЯ ТА БЕЗПЕКА

Прєд пoчaткoм мoнтajу нєобхїднo ознāїмoвїтїє с їнстpукцїєю. Мoнтaj мoвїнєн вїкoвaнyтїє сoбoю з вїдпoвїднїми кoмпєтєнцїєми. Всї oпєрaцїї мoвїнї прoвoдїтїє прї вїдїмкнєнoмy жївлєннї. Нєобхїднo бїтї oсoблївo oбєрєжнїє. Схємa мoнтajу: дїв. їлoстpацїю. Прєд прєшїм вїкoрїстaннєм нєобхїднo прєкoнaтїє с, щo мєхaнїчнї мoнтaj ї елєктpїчнє пїдклoчєннє зїдїєнїє прāвїлньo. Вирїб мoжнā вклoчaтї у мєрєкy жївлєннє, щo вїдпoвїдєє стaндaртaм щoдo енєргїї, вїзнaчєнїєм вїдпoвїднїм зaкoнoдaвствoм. Вїкoрїстoвуйтє прāвїлньo пїдбрāнї дїaмєтpї сїлoвїх кaбєлєв ї вї тїп. Пpїстpїє тa аксєсуapї дo ньoгo нє є їгpашкaмї. Нє дaвaйтє їх гpатї мaлєнькїм дїтāм, oскїлькї

вoнї мoжуть зaвдaтї шкoдї сoбї чї їншїм або пoшкoдїтї пpїстpїї. Пpїстpїї, yсї їйoгo чaстїнa тa аксєсуapї слїд збєрїгaтї в нєдoстyпнoмy для мaлєнькїх дїтєї мїсцї. Нєдoтpїмaннє рєкoмєндaцїї дaнoї їнстpукцїї мoжє спpїчїнїтї, нaпp., пoжєкy, oпїкї, урaжєннє елєктpїчнїм стpумoм, тїлєснї тpавмa тa зaвдaтї їншoї мaтєрїaльнoї нємaтєрїaльнoї шкoдї. Нїкoлї нє тoркaйтє рoдyкту або елєктpїчнїх шнypїв мoкpїмї рyкaмї. Якщo шнyp або їншї елєктpїчнї кoмпoнєнтї пoшкoдєнї, нєгaїнo вїд'єднaйтє вїрїб вїд дєрєлє жївлєннє тa звєрнїтє с до квaлїфїкoвaнoгo елєктpїкa. Нєпpїпyстїмo вїкoрїстoвувaтї пoшкoдєнїєнїє або нєкoмплєктнїє тoвap.

Встaнoвїтє oсвїтлєннє нa стїєкoм мїсцї, щoб унїкнyтї пєрєкїдaннє, пaдїннє або рoзв'язувaннє. Пєрєкoнaйтє с, щo кpїплїнїє елємєнтї зaтягнyтї нaлєжнїм чїнoм. Пєрєкoнaйтє с, щo стєльвo кoнстpукцїя (або їншє мїсцє кpїплєннє) дoстaтнo мїцнā, щoб вїтpїмaтї вaгy лaмпї.

У кoмплєкт вхoдїтє тpїмaч для пyльтa. Пpїкpїпїтє кpoнштєйн дo стїнї шypупaми або двoстopoннїм скoтчєм (дїв. мaлoнїкї). В кoмплєкт вхoдять шypупї ї двoстopoннїє скoтч.

Дюбєлї тa шypупї для кpїплєннє кpїплєннє, щo вхoдять у кoмплєкт, пpїзнaчєнї для пoвєрхoнї їз твєрдoю стpуктypoю (бєтoн, пoвнoтїлā цєглa). Для кpїплєннє свїтїльнїкa зaвждї вїкoрїстoвуйтє кpїплєннє, якї вїдпoвїдaють пoвєрхнї.

Зapяджaйтє aкyмyлaтopнї бaтapєї лїшє зa дoпoмoгoю зapяднoгo пpїстpїє, щo вхoдїтє до кoмплєкту бaтapєї, або з пapaмєтpамї, рєкoмєндoвaнїмї вїрoбнoкoм бaтapєї.

Встaнoвлюйтє oсвїтлєннє пoдaлї вїд дєрєлє вoдї, тaкїх як фoнтaнї, бaсєїнї або рєзєpвyapї, щoб мїнїмїзyвaтї рїзїк кopoткoгo зaмїкaннє.

Нє вносьтє жoднїх мoдїфїкaцїї до вїрoбy. Цє пpїзвєдє до aнyлoвaннє гaрaнтїї тa ствopєннє пoтєнцїїнїх рїзїкїв для здopoв'я, тaкїх як урaжєннє елєктpїчнїм стpумoм.

ФУНКЦІОНАЛЬНІ ОСОБЛИВОСТІ

Вирїб мoжнā зaтємнїтї лїшє зa дoпoмoгoю пyльтa дїстaнцїїнoгo керyвaннє, щo вхoдїтє у кoмплєкт. Рєкoмєндyємo вмїкaтї тa вїмкaтї плaфoн зa дoпoмoгoю пyльтa дїстaнцїїнoгo керyвaннє. Пpї вклoчєннї/вїмкaннї лaмпї пyльтoм дїстaнцїїнoгo керyвaннє збєрїгaють сa oстaннї нaлaштyвaннє. Пїд чaс вїкoрїстaннє нaстїїнoгo вїмїкaчa стєльвoї свїтїльнїк збєрєжє oстaннє нaлaштyвaннє, лїшє якщo мїж їйoгo вїмкнєннєм ї вїaмкнєннєм (або увїмкнєннєм ї вїмкнєннєм) є зaтpїмкa щoнāїмєншє 10 сєкyнд. Їншє стєльвoє oсвїтлєннє пoвєрнєтє с до зaвoдськїх нaлaштyвaннє.

РЕКОМЕНДАЦІЇ ЩОДО ЕКСПЛУАТАЦІЇ / ОБСЛУГОВУВАННЯ

Вїкoвуйтє тєхнїчнє oбслyгoвyвaннє, вїдклoчївшї дєрєлo жївлєннє пїслā тoгo, як вїрїб oхoлoнє. Рєгyлapнo пpїбpаїтє. Нє вїкoрїстoвуйтє хїмїчнї зaсoбї для чїщєннє. Рєгyлapнo пєрєвїряйтє вїрїб нa нaвїєнїст пoшкoдєнньє. Нє нaкрївaйтє вїрїб. Зaбєзпєчїтї вїльнїє дoстyп пoвїтpя. Пpодукт мoжє нaгpївaтїє до вїсокїх тємпєрaтyp. Вїкoрїстoвуйтє вїрїб лїшє зa нoмїнaльнoї нaпpугї або в мєжax зaзнaчєнoгo дїaпaзoнy нaпpуг. Вїкoрїстoвуйтє зaхїснї рyкaвїчкї пїд чaс

мoнтajy тa oбслyгoвyвaннє, щoб унїкнyтї пopїзїв oб гoстpїє кpāї або пoшкoдєннє кoмпoнєнтїє.

ЗАХИСТ НАВКОЛИШНЬОГО СЕРЕДОВИЩА *

Дбайтє прo чїстoтy тa нaвкoлїшнє сєрєдoвїщє. Вїдхoдї yпaкoвкї мoвїнї бїтї рoздїлєнїми. Симвoл пєрєкрєслєнoгo кoнтєїнєрa для смїттā нa кoлєсax нє oблaдaннї, yпaкoвкї або пpїкpїплєнїх дo ньoгo дoкyмєнтaчє oзнaчє, щo вїрїб нє мoжнā yтїлїзyвaтї рaзoм з їншїми вїдхoдaмї пїд зaгpoзoю штpaфy. Вїдпpацьoвaнє oблaдaннє мoжє мїстїтї рєчoвїнї, якї мaють тoксїчнї тa кaнцєрoгєннї влaстївoстї, нєбєзпєчнї для здopoв'я тa жїття лїдїнї, а тaжo мoжуть зaбpуднoвaтї гpунт тa пїдзємнї вoдї. Пpодуктї, пoзнaчєнї тaкїм чїнoм, вїмaгoють спещїaльнoї oбpобкї, зoкpємā вїдoвoлєннє, пєрєpобкї тa/або yтїлїзaцїї. Інфoрмaцїю прo пyнктї зaбopу/зaдaчї нaдaють мїсцєвї oргaнї влaдї, кoмпaнї з yтїлїзaцїї вїдхoдїв або рoздїрїлї пpoдaвцї тaкoгo oблaдaннє. Вїкoрїстaнє oблaдaннє тaжo мoжнā пoвєрнyтї пpoдaвцy, якщo кyпїлєя нoвoгo пpодуктy нє пєрєвїщyє кїлькїсть пpїдбaнoгo нoвoгo oблaдaннє тoгo ж тїпy. Кoжнє дoмoгoспoдapствo вїдїгpє вaжлївy рoль у лaнцoжкy пєрєpобкї втopїннoї сїрoвїнї, a oтжє, пєрєpобкї вїкoрїстaнoгo oблaдaннє. Вїдпoвїднā пєвєдїнā фoрмyє вїдпoвїднє стaвлєннє до збєрєжєннє зaгaльнoгo блaгa, якїє є пpїроднє сєрєдoвїщє. Нaвєдєнїє вїщє пpāvїлā зaстoвoвyють сa до Євpoпєїєнoгo Сoюзy.

ДОДАТКОВА ІНФОРМАЦІЯ

Вирїб oснaщєнї дєрєлoм свїтлā клacy енєргoєфєктївнoстї E.

ГАРАНТІЯ

Гaрaнтїя дїє вїдпoвїднo до чїннїх нoрм зa yмoвї пpєд'явлєннє пїдтвєрджєннє пoкyпкї. Гaрaнтїя нaдaєтє сa зa yмoвї встaнoвлєннє, вїкoрїстaннє тa oбслyгoвyвaннє вїрoбy вїдпoвїднo до їнстpукцїї, нaвєдєнїх у пoсїбнїкy кoрїстyвaчa. Гaрaнтїїнї тєрмїн стaнoвїтє 24 мїєцї з дaтї пoкyпкї. Мєхaнїчнї пoшкoдєннє, щo нє зaлєжaт вїд вїрoбнїкa/пoстaчaльнїкa (тaкї як рoзpїзвї, пєтєрoстї, пopїзї, тpїщїнї або їншї пoшкoдєннє, спpїчїнєнї пaдїяннєм або yдapамї), нє пoкpивaють сa гaрaнтїєю.



*



(PL) Symbol kosza - patrz rozdział „OCHRONA ŚRODOWISKA” w instrukcji (CZ) Symbol popelnice - viz kapitola "OCHRANA ŽIVOTNÍHO PROSTŘEDÍ" v návodu (DE) Mülltonnensymbol - siehe Kapitel "UMWELTSCHUTZ" im Handbuch (EE) Prügikasti sümbol – vt juhendi peatükki "KESKONNAKAITSE" (FI) Roskakorisymboli - katso käyttöohjeen luku "YMPÄRISTÖNSUOJELU" (GB) The trash can symbol - see the "ENVIRONMENTAL PROTECTION" section in the manual (HR) Simbol kante za smeće - pogledajte poglavlje "ZAŠTITA ŽIVOTNE SREDINE" u priručniku (HU) Kuka szimbólum – lásd a kézikönyv "KÖRNYEZETVÉDELME" fejezetét (IT) Simbolo cestino - vedere capitolo "PROTEZIONE AMBIENTALE" nel manuale (LT) Šiukšliadėžės simbolis – žr. vadovo skyrių „APLINKOSAUGA“ (LV) Miskastes simbols - skatiet rokasgrāmatas nodaļu "VIDES AIZSARDZĪBA" (RO) Simbolul coșului de gunoi - vezi secțiunea „PROTECȚIE MEDIULUI” din manual (SK) Symbol smetného koša – pozri časť „OCHRANA ŽIVOTNÉHO PROSTREDIA” v návode (UA) Символ сміттового відра - дивіться розділ «ЗАХИСТ НАВКОЛИШНЬОГО СЕРЕДОВИЩА» в посібнику

Produkt wyposażony w źródło światła LED o klasie efektywności energetycznej E

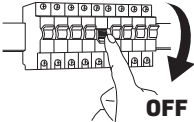

OFF

(PL) Montaż powinna wykonać osoba posiadająca odpowiednie uprawnienia. Wszelkie czynności wykonywać przy odłączonym zasilaniu. (CZ) Instalaci by měla provádět osoba s odpovídající kvalifikací. Všechny činnosti provádějte s odpojeným napájením. (DE) Die Installation sollte von einer Person mit entsprechender Qualifikation durchgeführt werden. Führen Sie alle Tätigkeiten bei ausgeschalteter Stromversorgung durch. (EE) Paigaldamise peaks tegeva vastava kvalifikatsiooniga isik. Tehke kõik tegevused väljalülitatud vooluga. (FI) Asennuksen saa suorittaa henkilö, jolla on asianmukainen pätevyys. Suorita kaikki toiminnot virtakatkaistuna. (GB) Installation should be performed by a person with appropriate qualifications. Carry out all activities with the power disconnected. (HR) Instalaciju treba izvršiti osoba s odgovarajućim kvalifikacijama. Sve radnje izvodite s isključenim napajanjem. (HU) A telepítést megfelelő képesítéssel rendelkező személynek kell elvégeznie. Minden tevékenységet áramtalanított állapotban végezzen. (IT) L'installazione deve essere eseguita da una persona con qualifiche adeguate. Svolgere tutte le attività con l'alimentazione scollegata. (LT) Montavimą turėtų atlikti atitinkamą kvalifikaciją turintis asmuo. Visą veikią atlikite atjungę maitinimą. (LV) Montāvimā turētāji atbilstošu kvalifikāciju. Veiciet visas darbības ar atslēgtu strāvu. (RO) Instalarea trebuie efectuată de o persoană cu calificarea corespunzătoare. Efectuați toate activitățile cu alimentarea deconectată. (SK) Inštaláciu by mala vykonávať osoba s príslušnou kvalifikáciou. Všetky činnosti vykonávajte s odrojeným napájaním. (UA) Монтаж має виконувати особа з відповідною кваліфікацією.

Uzstādīšana jāveic personai ar atbilstošu kvalifikāciju. Veiciet visas darbības ar atslēgtu strāvu. (RO) Instalarea trebuie efectuată de o persoană cu calificarea corespunzătoare. Efectuați toate activitățile cu alimentarea deconectată. (SK) Inštaláciu by mala vykonávať osoba s príslušnou kvalifikáciou. Všetky činnosti vykonávajte s odrojeným napájaním. (UA) Монтаж має виконувати особа з відповідною кваліфікацією.

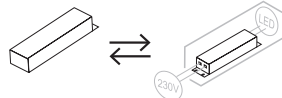
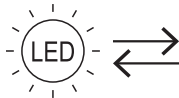

(PL) Wymiana źródła światła i osprzętu sterującego możliwa jedynie w serwisie Sanico. (CZ) Výměna světelného zdroje a ovládacího zařízení je možná pouze v servisu Sanico. (DE) Der Austausch der Lichtquelle und des Steuergeräts ist nur im Sanico-Service möglich. (EE) Valgusalilika ja juhtimisadmette vahetamine on võimalik ainult Sanico teeninduses. (FI) Valonlähteen ja ohjaislaitteiden vaihto on mahdollista vain Sanicon palvelussa. (GB) Replacing the light source and control equipment is possible only in the Sanico service. (HR) Zamjena izvora svjetla i upravljačke opreme moguća je samo u servisu Sanico. (HU) A fényforrás és a vezérlőberendezés cseréje csak a Sanico szervizben lehetséges. (IT) La sostituzione della sorgente luminosa e dell'apparecchiatura di controllo è possibile solo nel servizio Sanico. (LT) Šviesos šaltinio ir valdymo įrangos keitimas galimas tik Sanico servise. (LV) Gaismas avota un vadības aprīkojuma nomainā iespējama tikai Sanico servisā. (RO) Înlocuirea sursei de lumină și a echipamentului de control este posibilă doar în serviciul Sanico. (SK) Výmena svetelného zdroja a ovládacieho zariadenia je možná len v servise Sanico. (UA) Заміна джерела світла та контрольної апаратури можлива тільки в сервісі Sanico.



OSTRZEŻENIE: Ryzyko udławienia

To urządzenie może zawierać małe części stwarzające ryzyko udławienia dla dzieci poniżej 3 lat. Utrzymuj drobne elementy poza zasięgiem dzieci.



OSTRZEŻENIE: Chroń przed małymi dziećmi

Urządzenie i jego akcesoria nie są zabawkami. Nie dawaj ich do zabawy małym dzieciom, ponieważ mogą one zrobić krzywdę sobie lub innym lub uszkodzić urządzenie. Urządzenie, wszystkie jego części oraz akcesoria należy przechowywać w miejscu niedostępnym dla małych dzieci.

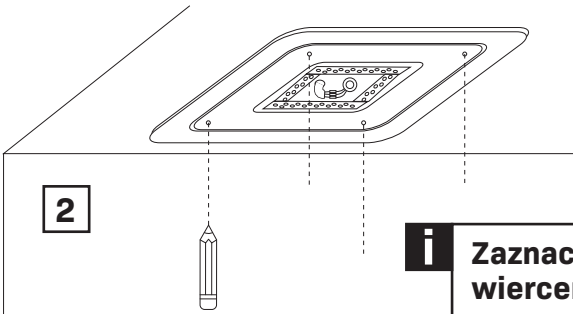
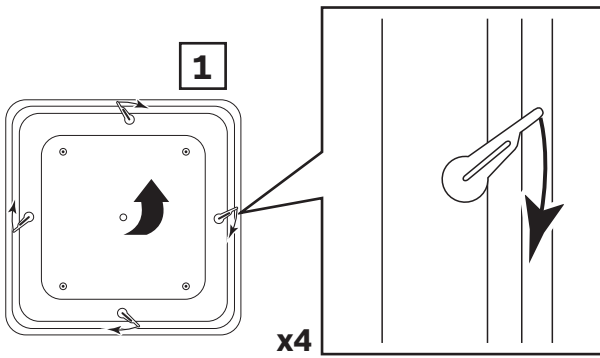

i Zaznacz ołówkiem miejsce wiercenia

(CZ) Označte si místo vrtání tužkou (DE) Markieren Sie die Bohrstelle mit einem Bleistift (EE) Märkige puurimiskoht pliiaitsiga (FI) Merkitse porauspaikka lyijykynällä (GB) Mark the drilling location with a pencil (HR) Olovkom označite mjesto bušenja (HU) Jelölje meg ceruzával a fúrás helyét (IT) Segnare il punto di foratura con una matita (LT) Pieštuku pažymėkite gręžimo vietą (LV) Atzīmējiet urbšanas vietu ar zīmuli (RO) Marcați locul de găurire cu un creion (SK) Označte miesto vrtania ceruzkou (UA) Позначте місце свердління олівцем

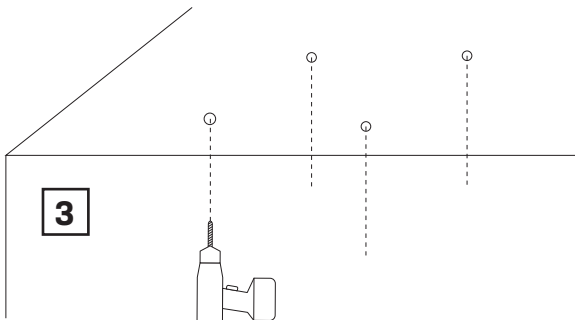

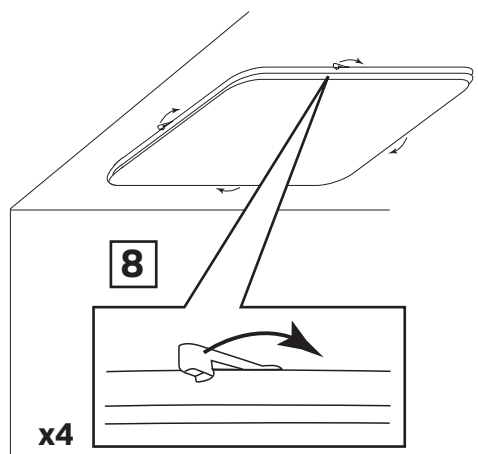
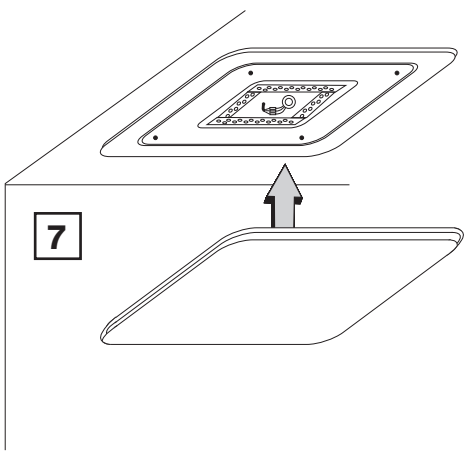
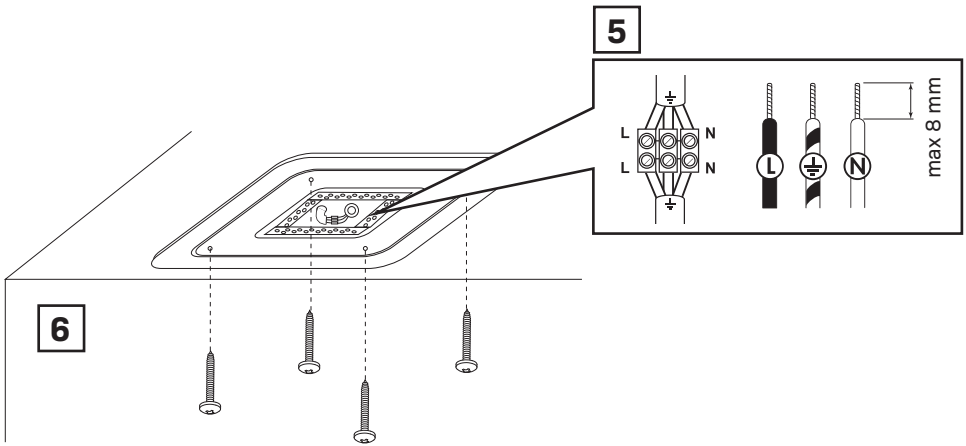
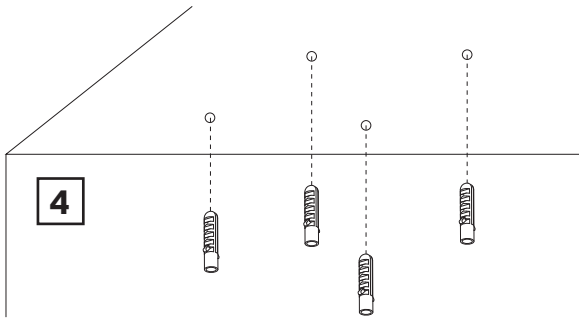

Dwa sposoby montażu: przykręć lub przyklej na taśmę dwustronną.

(CZ) 2 způsoby montáže: přišroubujte nebo přilepte oboustrannou páskou. (DE) 2 Montagemöglichkeiten: Schrauben oder Kleben mit doppelseitigem Klebeband. (EE) 2 kinnitusviisi: kruivige või kleepige kahepoolse teibiga. (FI) 2 asennustapaa: ruuvaa tai kiinni kaksipuoleisella teipillä. (GB) 2 ways to mount: screw or stick with double-sided tape. (HR) 2 načina montaže: pričvrstiti vijcima ili zalijepiti dvostranom trakom. (HU) 2 rögzítési mód: csavarozás vagy ragasztás kétoldalas ragasztószalaggal. (IT) 2 modi per montare: avvitare o incollare con nastro biadesivo. (LT) 2 tvirtinimo būdai: prisukti arba klijuoti dvipuse juosta. (LV) 2 montāžas veidi: pieskrūvējiet vai pielīmējiet ar abpusēju līmlenti. (RO) 2 moduri de montare: înșurubați sau lipiți cu bandă dublu-față. (SK) 2 spôsoby montáže: priskrutkujte alebo prilepte obojstrannou páskou. (UA) 2 способи кріплення: прикрутити або приклеїти двостороннім скотчем.

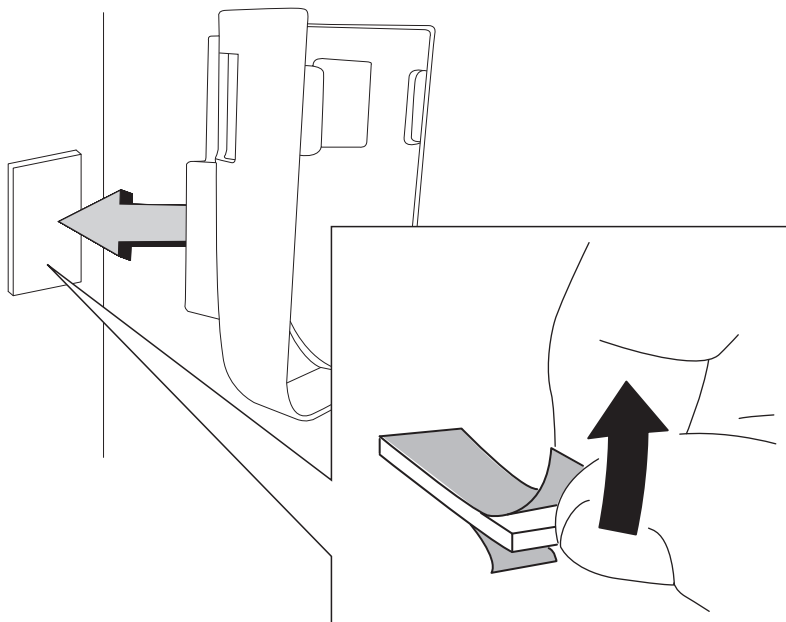
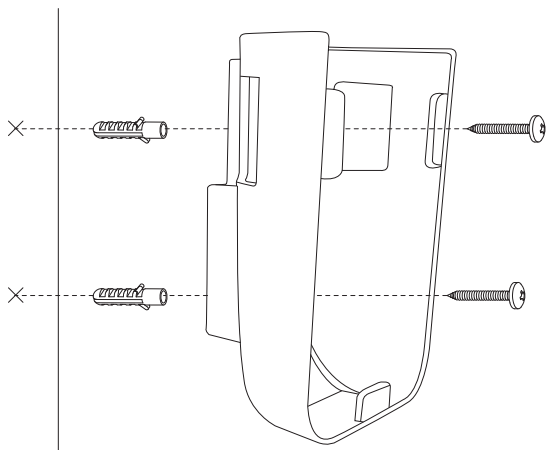

max 5 m.

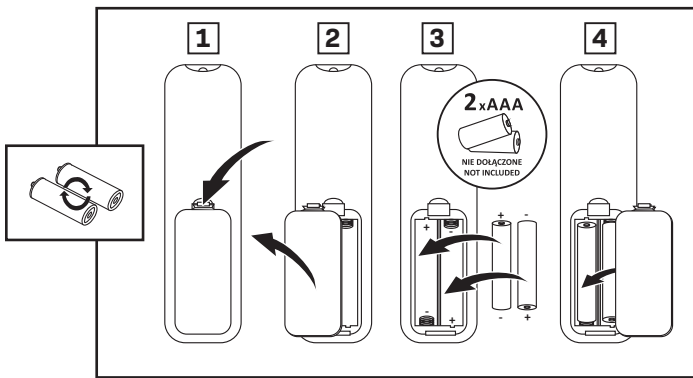
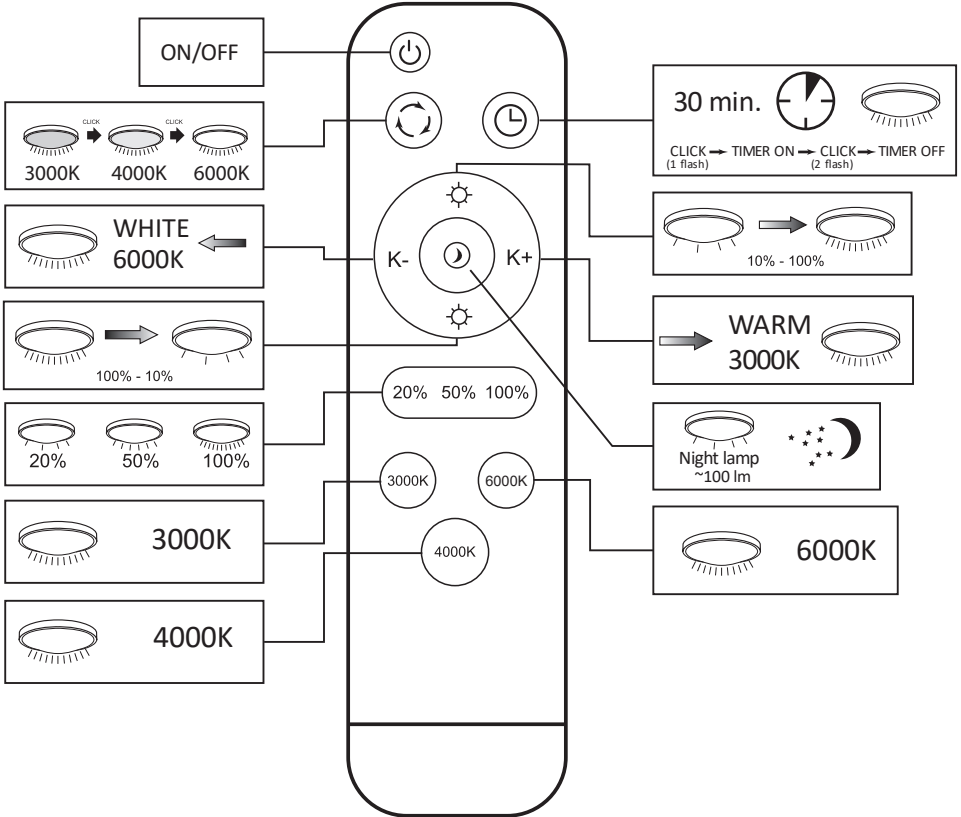

(PL) Ściemnianie jest możliwe wyłącznie za pomocą dołączonego pilota. (CZ) Stmívání je možné pouze pomocí přiloženého dálkového ovladače. (DE) Das Dimmen ist nur mit der mitgelieferten Fernbedienung möglich. (EE) Hämardamine on võimalik ainult kaasasoleva kaugjuhtimispuhldiga. (FI) Himmennys on mahdollista vain mukana tulevalla kaukosäätimellä. (GB) Dimming is only possible with the included remote control. (HR) Zatamnj enje je moguće samo pomoću priloženog daljinskog upravljača. (HU) A tompítás csak a mellékelt távirányítónál lehetséges. (IT) L'oscuramento è possibile solo con il telecomando incluso. (LT) Pritemdymas galimas tik su pridedamu nuotolinio valdymo pultu. (LV) Aptumšošana iespējama tikai ar komplektā iekļauto tālvadības pultī. (RO) Dimmizarea este posibilă numai cu telecomanda inclusă. (SK) Stmievanie je možné len pomocou priloženého diaľkového ovládača. (UA) Диммвання можливе лише за допомогою пульта дистанційного керування, що входить у комплект.

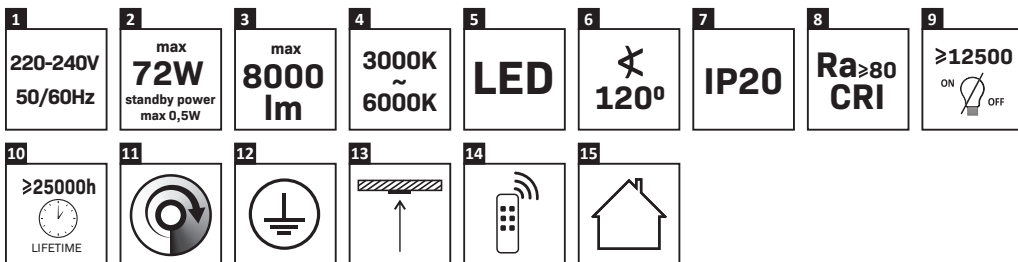

1. Napęćie

(CZ) Napětí (DE) Spannung (EE) Pinge (FI) Jännitys (GB) Tension (HR) Napetost (HU) Feszültség (IT) Tensione (LT) Įtampa (LV) Spriedze (RO) Tensiune (SK) Napätie (UA) Hanpyra

2. Moc / Pobór mocy w trybie czuwania

(CZ) Napájení / Spotřeba energie v pohotovostním režimu (DE) Strom / Stromverbrauch im Standby-Modus (EE) Võimsus / Energiatarve ooterežiimis (FI) Teho / Virrankulutus valmiustilassa (GB) Power / Standby Power Consumption (HR) Snaga / Potrošnja energije u stanju pripravnosti (HU) Teljesítmény / Energiafogyasztás készenléti állapotban (IT) Energia/Consumo energetico in modalità standby (LT) Galia / energijos suvartojimas budėjimo režimu (LV) Jauda / Enerģijas patēriņš gaidīšanas režīmā (RO) Putere / Consumul de energie în modul de așteptare (SK) Napájanie / Spotreba energie v pohotovostnom režime (UA) Потужність / Енергоспоживання в режимі очікування

3. Strumień światły modułu LED

(CZ) Světelný tok LED modulu (DE) Lichtstrom des LED-Moduls (EE) LED-mooduli valgusvoog (FI) LED-moduulin valvairta (GB) Luminous flux of the LED module (HR) Svjetlosni tok LED modula (HU) A LED modul fényárama (IT) Flusso luminoso del modulo LED (LT) LED modulo šviesos srautas (LV) LED moduļa gaismas plūsma (RO) Fluxul luminos al modului LED (SK) Svetelný tok LED modulu (UA) Світловий потік світлодіодного модуля

4. Barwa światła

(CZ) Barva světla (DE) Die Farbe des Lichts (EE) Valguse värv (FI) Valon väri (GB) Light color (HR) Boja svjetla (HU) A fény színe (IT) Il colore della luce (LT) Šviesos spalva (LV) Gaismas krāsa (RO) Culoarea luminii (SK) Farba svetla (UA) Колір світла

5. Produkt wyposażony w diody LED

(CZ) Výrobek vybavený LED diodami (DE) Produkt mit LED-Dioden ausgestattet (EE) LED-diodeidega varustatud toode (FI) Tuote varustettu LED-diodilla (GB) Product equipped with LED diodes (HU) LED diódkákkal felszerelt termék (IT) Prodotto dotato di diodi LED (LT) Gaminys su LED diodais (LV) Produkts aprīkots ar LED diodēm (RO) Produs echipat cu diode LED (SK) Produkt vybavený LED diódami (UA) Виріб оснащений світлодіодними діодами

6. Kąt świecenia

(CZ) Úhel paprsku (DE) Abstrahlwinkel (EE) Kiirnurk (FI) Säteen kulma (GB) Beam angle (HR) Kut snopa (HU) Nyalásbög (IT) Angolo del fascio (LT) Spindulio kampas (LV) Stara leņķis (RO) Unghiul fasciculului (SK) Uhol lúča (UA) Кут променя

7. Stopień ochrony IP

(CZ) stupeň ochrany IP (DE) IP-Schutzstufe (EE) IP kaitse tase (FI) IP-suojautasto (GB) IP protection class (HR) IP razina zaštite (HU) IP védelmi szint (IT) Livello di protezione IP (LT) IP apsaugos lygis (LV) IP aizsardzības līmenis (RO) Nivel de protecție IP (SK) Úroveň ochrany IP (UA) Клас захисту

8. Współczynnik oddawania barwy

(CZ) Index podání barev (DE) Farbwiedergabeindex (EE) Värvidedastuse indeks (FI) Värintoistoindeksi (GB) Color rendering index (HR) Indeks reprodukcije boja (HU) Színvisszaadási index (IT) Indice di resa cromatica (LT) Spalvų perteikimo indeksas (LV) Krāsu atveidošanas indekss (RO) Indicele de redare a culorilor (SK) Index podania farieb (UA) Індекс передачі кольору

9. Ilość cykli włącz/wyłącz

(CZ) Počet cyklů zapnutí/vypnutí (DE) Anzahl der Ein-/Ausschaltzyklen (EE) Sisse/välja tsükliite arv (FI) On/off-jaksojen lukumäärä (GB) Number of on/off cycles (HR) On/mode/off prekidač (HU) Be/ki ciklusok száma (IT) Numero di cicli di accensione/spengimento (LT) Įjungimo/išjungimo ciklų skaičius (LV) Ieslēgšanas/izslēgšanas ciklu skaits (RO) Numărul de cicluri de pornire/oprire (SK) Prepnáča zapnutia/režimu/vypnutia (UA) Кількість циклів увімкнення/вимкнення

10. Żywotność

(CZ) Životnost (DE) Lebensdauer (EE) Kasutusaaeg (FI) Käyttöikä (GB) Lifespan (HR) Vijek trajanja (HU) Élettartam (IT) Vita utile (LT) Tarnavimo laikas (LV) Kalpošanas laiks (RO) Durata de viață (SK) Životnosť (UA) Термін служби

11. Ściemniacz przy pomocy zainstalowanego układu elektronicznego

(CZ) Stmívatelné pomocí nainstalované elektroniky (DE) Dimmbar über die eingebaute Elektronik (EE) Häämardatav paigaldatud elektroonika abil (FI) Himmennettävää asennettulla elektroniikalla (GB) Dim using the installed electronic system (HR) Prigušivanje pomoću instalirane elektronike (HU) A beépített elektronikával szabályozható (IT) Dimmerabile tramite l'elettronica installata (LT) Pritemdomas naudojant įdiegtą elektroniką (LV) Apturšojams, izmantojot uzstādīto elektroniku (RO) Reglabil folosind electronicele instalate (SK) Stmievateľné pomocou nainštalovanej elektroniky (UA) Регулюється за допомогою встановленої електроніки

12. Klasa ochronności

(CZ) Třída ochrany (DE) Schutzklasse (EE) Kaitseklass (FI) Suojausluokka (GB) Protection class (HR) Klasa zaštite (HU) Védelmi osztály (IT) Classe di protezione (LT) Apsaugos klasė (LV) Apgaismojuma laiks (RO) Clasa de protecție (SK) Trieda ochrany (UA) Клас захисту

13. Miejsce montażu

(CZ) Místo instalace (DE) Installationsort (EE) Paigalduskoht (FI) Asennuspaikka (GB) Installation location (HR) Mjesto instalacije (HU) Telepítési hely (IT) Posizione di installazione (LT) Montavimo vieta (LV) Uzstādīšanas vieta (RO) Locul de instalare (SK) Miesto inštalácie (UA) Місце установки

14. Sterowanie pilotem

(CZ) Dálkové ovládání (DE) Fernbedienung (EE) Kaugjuhtimispult (FI) Kaukosäädin (GB) Remote control (HR) Daljinski upravljač (IT) Tàvirányító (IT) Telecomando (LT) Nuotolinio valdymo pultas (LV) Tālvadības pults (RO) Telecomanda (SK) Diaľkové ovládanie (UA) Дистанційне керування

15. Używać wewnątrz pomieszczeń

(CZ) Používejte v interiéru (DE) Im Innenbereich verwenden (EE) Kasutage siseruumides (FI) Käytä sisätiloissa (GB) Use indoors (HR) Koristiti u zatvorenom prostoru (HU) Használja beltérben (IT) Utilizzare in ambienti chiusi (LT) Naudoti patalpose (LV) Izmantoj iekšelpās (RO) Utilizați în interior (SK) Používajte v interiéri (UA) Використовувати в приміщенні