

# WITOLD

instrukcja do produktów o numerach katalogowych:  
326713; 326720

**Sanico Electronics Polska Sp. z o.o., ul. Okólna 45, 05-270 Marki**  
**sanico@sanico.com.pl; www.sanico.com.pl**  
**tel. +48 22 744 20 50**

**Zapoznaj się z instrukcją. Zachowaj do wykorzystania w przyszłości.**

## **- PL - PRZEZNACZENIE / ZASTOSOWANIE**

Produkt przeznaczony do stosowania w gospodarstwach domowych i ogólnego przeznaczenia. Użytkować wewnątrz pomieszczeń.

## **MONTAŻ I BEZPIECZEŃSTWO**

Przed przystąpieniem do montażu zapoznaj się z instrukcją. **Montaż powinna wykonać osoba posiadająca odpowiednie uprawnienia.**

**Wszelkie czynności wykonywać przy odłączonym zasilaniu.** Należy zachować szczególną ostrożność. Schemat montażu: patrz ilustracje. Przed pierwszym użyciem należy upewnić się, co do prawidłowego mocowania mechanicznego i podłączenia elektrycznego. Wyrób może być przyłączony do sieci zasilającej, która spełnia standardy jakościowe energii określone prawem. Stosować odpowiednio dobrane średnice przewodów zasilających oraz ich rodzaj.

Urządzenie i jego akcesoria nie są zabawkami.

Nie dawaj ich do zabawy małym dzieciom, ponieważ mogą one zrobić krzywdę sobie lub innym lub uszkodzić urządzenie. Urządzenie, wszystkie jego części oraz akcesoria należy przechowywać w miejscu niedostępnym dla małych dzieci.

Niestosowanie się do zaleceń niniejszej instrukcji może doprowadzić np. do powstania pożaru, porażenia, porażenia prądem elektrycznym, obrażeń fizycznych oraz innych szkód materialnych i niematerialnych.

Nigdy nie dotykaj produktu ani przewodów elektrycznych mokrymi rękami. W przypadku uszkodzenia przewodu lub innych elementów elektrycznych natychmiast odłącz produkt od zasilania i skontaktuj się z wykwalifikowanym elektrykiem. Nieodpuszczalne jest użytkowanie wyrobu uszkodzonego lub niekompletnego. Zainstaluj oświetlenie w stabilnym miejscu, aby uniknąć przewrócenia, upadku lub połuzowania. Upewnij się, że mocowania są odpowiednio dokręcone.

Upewnij się, że konstrukcja sufitu (lub innego miejsca montażu) jest wystarczająco wytrzymała, aby utrzymać ciężar lampy.

W zestawie znajduje się uchwyt na pilota. Mocowanie uchwytu do ściany na wkręty lub taśmę dwustronną (patrz rysunki). Wkręty i taśma dwustronna znajdują się w zestawie.

Założone kołki i wkręty do montażu oprawy są przeznaczone do podłoża o strukturze pełnej (beton, cegła pełna). Do mocowania oprawy zawsze należy używać elementów mocujących odpowiednich do podłoża.

Baterie wielokrotnego ładowania ładuj wyłącznie przy użyciu ładowarki dostarczonej wraz z bateriami lub o parametrach wskazanych przez producenta baterii.

## **CECHY FUNKCJONALNE**

Produkt można ściemniać wyłącznie przy pomocy dołączanego pilota. Zalecamy włączenie i wyłączenie plafonu pilotem. Przy włączeniu/wyłączeniu pilotem plafon zachowa ostatnie ustawienia. Przy użyciu przelącznika naściennego plafon zachowa ostatnie ustawienia tylko wówczas, gdy między wyłączeniem a włączeniem (lub włączeniem a wyłączeniem) zachowasz odstęp co najmniej 10 sekund. W przeciwnym razie plafon wróci do ustawień fabrycznych.

**ZALECANA EKSPLOATACYJNE / KONSERWACJA**  
Konservację wykonuj przy odłączonym zasilaniu po wystygnięciu wyrobu. Regularnie czyść. Nie używaj chemicznych środków czyszczących. Regularnie sprawdzaj czy produkt nie jest uszkodzony. Nie zakrywaj wyrobu. Zapewnij

wolobodny dostęp powietrza. Wyrób może nagrzewać się do podwyższonej temperatury.

Wyrób zasilają wyłącznie napięciami znamionowym lub zakresem podanych napięć. Podczas instalacji i konserwacji używaj rękawic ochronnych, aby uniknąć skaleczeń na ewentualnych ostrych krawędziach lub uszkodzonych elementach.

## **OCHRONA ŚRODOWISKA \***

Dbaj o czystość i środowisko. Należy segregować odpady poopakowaniowe. Symbol przekreślonego kosza na śmieci umieszczany na sprzęcie, opakowaniu lub dokumentach do niego dołączonych oznacza, że produktu nie wolno wyrzucać łącznie z innymi odpadami pod karą przysięgi. Zużyty sprzęt może zawierać substancje posiadające właściwości trujące i rakotwórcze, niebezpieczne dla zdrowia i życia ludzi, ponadto zatruwające glebę oraz wody gruntowe. Wyroby tak oznakowane wymagają specjalnej formy przetwarzania, w szczególności odzysku, recyklingu i/lub unieszkodliwienia. Informacje na temat punktów zbierania/odbioru udzielają władze lokalne, firmy utylizacyjne lub sprzedawcy tego rodzaju sprzętu. Zużyty sprzęt może zostać również oddany do sprzedawcy, w przypadku zakupu nowego wyrobu w ilości nie większej niż nowy kopowany sprzęt tego samego rodzaju. Każde gospodarstwo domowe spełnia ważną rolę w łańcuchu odzyskiwania ponownego surowców wtórnych, co za tym idzie recyklingu zużytego sprzętu. Odpowiednie zachowanie kształtuje odpowiednie postawy dla zachowania wspólnego dobra jakim jest środowisko naturalne. Powyższe zasady dotyczą obszaru Unii Europejskiej.

## **INFORMACJE DODATKOWE**

Produkt wyposażony w źródło światła o klasie efektywności energetycznej E.

## **- CZ - URČENÍ / POUŽITÍ**

Výrobek je určen pro použití v domácnosti a pro všeobecné použití. Pouze pro vnitřní použití.

## **INSTALACE A BEZPEČNOST**

Před zahájením montáže se seznám s návodem.

**Montáž by měla provádět oprávněná osoba.**

**Veškeré činnosti provádět při vypnutém napájení.** Je nutné dodržet ostrážost. Schéma

montáže: viz ilustrace. Před prvním použitím se ujistiť, zda mechanické připevnění a elektrické připojení jsou správně provedené. Výrobek může být připojen k takové napájecí síti, která splňuje standardní jakostní normy podle předpisů. Používat správně zvolené průměry napájecích linek.

Zařízení a jeho příslušenství nejsou hračky.

Nedávajte je malým deťom na hraní, pretože by mohli ublížiť sobě nebo ostatním nebo poškodit zařízení. Zařízení, všechny jeho části a příslušenství by měly být uchovávány mimo dosah malých dětí.

Neodrožňovávajte pokynů tohoto návodu může zapříčinit požár, opaření, zranění elektrickým proudem, fyzická zranění a jiné hmotné i nehmotné škody.

Nikdy se nedotýkejte výrobku ani elektrických kabelů mokřyma rukama. Pokud dojde k poškození kabelu nebo jiných elektrických součástí, okamžitě odpojte produkt od zdroje napájení a kontaktujte kvalifikovaného elektrikáře. Je nepřijatelné používat poškozený nebo nekompletní výrobek.

Nainstalujte osvětlení na stabilní místo, aby se zabránilo převrácení, pádu nebo uvolnění. Ujistěte se, že jsou upevňovací prvky řádně utaženy.

Ujistěte se, že stropní konstrukce (nebo jiné místo montáže) je dostatečně pevná, aby unesla hmotnost lampy.

Sada obsahuje držák na dálkové ovládání. Připevněte držák ke stěně pomocí šroubů nebo oboustranné pásky (viz výkresy). Šrouby a oboustranná páska jsou součástí sady.

Přiložené hmoždinky a šrouby pro montáž svítidla jsou určeny pro pevné povrchy (beton, plná cihla). K upevnění svítidla vždy použijte upevňovací prvky vhodné pro daný povrch.

Nabíjecí baterie nabíjejte pouze pomocí nabíječky dodané s bateriemi nebo s parametry doporučenými výrobcem baterie.

## **FUNKČNÍ VLASTNOSTI**

Výrobek lze stmávnout pouze pomocí přiloženého dálkového ovladače. Stropní svítidlo doporučujeme zapínat a vypínat pomocí dálkového ovladače. Při zapnutí/vypnutí lampy pomocí dálkového ovladače si zachová poslední nastavení. Při použití nástěnného vypínače si stropní svítidlo zachová poslední nastavení v případě, že mezi vypnutím a zapnutím (nebo zapnutím a vypnutím) uplyne prodleva alespoň 10 sekund. V opačném případě se stropní svítidlo vrátí do továrního nastavení.

## **POKYNY K PROVOZU/ ÚDRŽBA**

Údržbu provádějte s odpojením napájením po vykladnutí produktu. Čištění provádějte. Nepoužívejte chemické čističí prostředky. Výrobek pravidelně kontrolujte, zda není poškozen. Výrobek nezakrývejte. Zajistěte volný přístup vzduchu. Výrobek se může zahřát na zvýšené teploty. Výrobek provozujte pouze při jeho jmenovitém napětí nebo v rozsahu specifikovaných napětí.

Při instalaci a údržbě používejte ochranné rukavice, abyste zabránili poškození na případných ostrých hranách nebo poškozených součástech.

## **OCHRANA ŽIVOTNÍHO PROSTŘEDÍ \***

Dbajte na čistotu a životní prostředí. Odpad z obalu by měl být tříděn. Symbol přeškrtnuté popelnice na zařízení, obalu nebo k němu příložených dokumentech znamená, že výrobek nesmí být likvidován s jiným odpadem pod pokotou. Použité vybavení může obsahovat látky, které mají toxické a karcinogenní vlastnosti, jsou nebezpečné pro lidské zdraví a životy a mohou také kontaminovat půdu a podzemní vody. Takto označené produkty vyžadují zvláštní formu zpracování, zejména ovládací, recyklaci a/nebo likvidaci. Informace o sběrných/odkládacích místech poskytují místní úřady, společnosti zabývající se likvidací odpadu nebo prodejci takového zařízení. Použité zařízení může být také vráceno prodávajícímu, pokud nákup nového výrobku nepředstavuje množství zakoupeného nového zařízení stejného typu. Každá domácnost hraje důležitou roli v řetězci zpětného získávání druhotných surovin, potažmo recyklace použitého zařízení. Vhodné chování formuje vhodné postoje k zachování obecného dobra, kterým je přiznání prostředí. Výše uvedená pravidla platí pro Evropskou unii.

## **DOPLŇUJÍCÍ INFORMACE**

Výrobek je vybaven světelným zdrojem třídy energetické účinnosti E.

## **- DE - VERWENDUNG / ANWENDUNG**

Das Produkt ist für den Hausgebrauch und allgemeine Zwecke bestimmt. Nur für den Innenbereich.

## **INSTALLATION UND SICHERHEIT**

Lesen Sie vor der Montage die Anleitung. **Die Montage sollte von einer Person durchgeführt werden, welche die erforderliche Berufsgis hat.**

## Alle Tätigkeiten sind bei abgeschalteter

### Energieversorgung durchzuführen.

Besondere Vorsicht ist zu wahren. Montageschema: s.

Zeichnungen. Vor der Inbetriebnahme muss die ordnungsgemäße mechanische Befestigung und der elektrische Anschluss geprüft werden. Das Produkt kann an ein Elektrizitätsnetz angeschlossen werden, das die gesetzlich festgelegten Energiestandards erfüllt.

Verwenden Sie richtig ausgewählte Durchmesser von Stromkabeln und deren Typ.

Das Gerät und sein Zubehör sind kein Spielzeug. Geben Sie sie nicht an kleine Kinder zum Spielen weiter, da diese sich selbst oder anderen schaden oder das Gerät beschädigen könnten. Das Gerät sowie alle seine Teile und Zubehörteile sollten außerhalb der Reichweite von kleinen Kindern aufbewahrt werden.

Die Nichtbeachtung der Empfehlungen der vorliegenden Hinweise kann u. a. zu Bränden, Verbrennungen, Stromschlägen, physischen Verletzungen und anderen materiellen und immateriellen Schäden führen.

Berühren Sie das Produkt oder die Stromkabel niemals mit nassen Händen. Wenn das Kabel oder andere elektrische Komponenten beschädigt sind, trennen Sie das Produkt sofort von der Stromversorgung und wenden Sie sich an einen qualifizierten Elektriker. Die Verwendung eines beschädigten oder unvollständigen Produkts ist nicht zulässig. Installieren Sie die Beleuchtung an einem stabilen Ort, um ein Umkippen, Herunterfallen oder Lösen zu vermeiden. Stellen Sie sicher, dass die Befestigungselemente richtig festgezogen sind.

Stellen Sie sicher, dass die Deckenstruktur (oder ein anderer Montageort) stabil genug ist, um das Gewicht der Lampe zu tragen.

Im Set ist eine Halterung für die Fernbedienung enthalten. Befestigen Sie die Halterung mit Schrauben und doppelseitigem Klebeband an der Wand (siehe Zeichnungen). Schrauben und doppelseitiges Klebeband sind im Set enthalten. Die mitgelieferten Dübel und Schrauben zur Befestigung der Leuchte sind für den Einsatz auf festem Untergrund (Beton, Vollstein) vorgesehen. Benutzen Sie zur Befestigung der Leuchte immer für den Untergrund geeignete Befestigungsmittel.

Laden Sie Akkus ausschließlich mit dem im Lieferumfang enthaltenen Ladegerät oder mit dem vom Akkushersteller empfohlenen Parametern.

### FUNKTIONELLE MERKMALE

Das Produkt ist ausschließlich über die mitgelieferte Fernbedienung dimmbar. Wir empfehlen, die Deckenlampe über die Fernbedienung ein- und auszuschalten. Beim Ein-/Ausschalten der Lampe mit der Fernbedienung bleiben die letzten Einstellungen erhalten. Bei Verwendung eines Wandschalters behält die Deckenleuchte die letzte Einstellung nur bei, wenn zwischen dem Aus- und Einschalten (bzw. Ein- und Ausschalten) eine Verzögerung von mindestens 10 Sekunden liegt. Andernfalls wird die Deckenleuchte auf die Werkseinstellungen zurückgesetzt.

### BETRIEBSHINWEISE / WARTUNG

Führen Sie Wartungsarbeiten bei abgeschalteter Stromversorgung durch, nachdem das Produkt abgekühlt ist. Regelmäßig reinigen. Verwenden Sie keine chemischen Reinigungsmittel. Überprüfen Sie das Produkt regelmäßig auf Beschädigungen. Decken Sie das Produkt nicht ab. Sorgen Sie für freien Luftzugang. Das Produkt kann sich auf erhöhte Temperaturen erhitzen.

Betreiben Sie das Produkt nur mit seiner Nennspannung oder innerhalb des angegebenen Spannungsbereichs.

Tragen Sie bei der Montage und Wartung Schutzhandschuhe, um Schnitte an möglichen scharfen Kanten oder beschädigten Bauteilen zu vermeiden.

### UMWELTSCHUTZ \*

Achten Sie auf Sauberkeit und die Umwelt. Verpackungsmüll sollte getrennt werden. Das Symbol einer durchgestrichenen Mülltonne auf Geräten, Verpackungen oder daran angebrachten Dokumenten bedeutet, dass das Produkt bei drohender Geldbuße nicht zusammen mit anderem Abfall entsorgt werden darf. Altgeräte können Stoffe enthalten, die toxisch und krebserregend sind, eine Gefahr für die menschliche Gesundheit und das Leben darstellen und außerdem Boden und Grundwasser verunreinigen können. Derart gekennzeichnete Produkte bedürfen einer besonderen Behandlung, insbesondere einer Rückgewinnung, Wiederverwertung und/oder Entsorgung. Informationen zu Sammel-/Rückgabestellen erhalten Sie bei Ihren Kommunen, Entsorgungsunternehmen oder Händlern entsprechender Geräte. Eine Rückgabe gebrauchter Geräte an den Verkäufer ist ebenfalls möglich, sofern der Kauf eines Neugerätes die Menge des Kaufs eines Neugerätes gleichen Typs nicht übersteigt. Jeder Haushalt spielt in der Kette der Sekundärrohstoffgewinnung und damit der Wiederverwertung von Altgeräten eine wichtige Rolle. Angemessenes Verhalten prägt entsprechende Einstellungen zum Erhalt des Gemeinuts, nämlich der natürlichen Umwelt. Die oben genannten Regeln gelten für die Europäische Union.

### WEITERE INFORMATIONEN

Das Produkt ist mit einem Leuchtmittel der Energieeffizienzklasse E ausgestattet.

### - EE -

### EESMÄRK / RAKENDUS

Toode on mõeldud koduseks ja üldotstarbeliseks kasutamiseks. Ainult siseruumides kasutamiseks.

### PAIGALDAMINE JA OHUTUS

Enne kokkupanemise tööd asumist tutvumise juhendiga. **Monteerimistöösid peab sooritama vastavalt kvalifikatsioonile omav lisik.**

### Igasugu tehinguid sooritada väljalülitatud

toitevoolu korral. Tuleb säilitada eriliselt ettevaatlikkuse vahendid. Monteerimise skeem: vaata illustatsiooni. Enne esimest kasutamist tuleb ülekontrollida seade õigepäraselt mehaaniliselt kinnitust ja elektriliselt ühendust. Seade võib olla ühendatud tootlustus energiaõrguga, mis täidab seaduse poolt ettenähtud energia kvaliteedi normid. Kasutage õigesti valitud läbimõõduga toitejuhtmeid ja nende tüüpi.

Seade ja selle tarvikud ei ole mänguasjad. Ärge andke neid väikestele lastele mängimiseks, kuna need võivad ennast või teisi kahjustada või seadet kahjustada. Seade, kõik selle osad ja tarvikud tuleb hoida väikelastele kättesaamatus kohas.

Käesoleva käsiraamatus toodud soovitusete eiramine, võivad põhjustada näiteks tulekahju, põletushaavu, elektrilööki, füüsilisi vigastusi ja muid kahjustusi nii materiaalseid ja immateriaalseid.

Ärge kunagi puudutage toodet ega elektrijuhtmeid märgade kätega. Kui juhe või muud elektrilised komponendid on kahjustatud, ühendage toode viivitamatult vooluvõrgust lahti

ja võtke ühendust kvalifitseeritud elektrikuga. Kahjustatud või mittekomplekse toote kasutamine on vastuvõetamatu.

Paigaldage valgustus voolialt, nagu pürskaveed, basseini või veehoidlad, eemal, et minimeerida elektrilüühiste ohtu. Komplekti kuulub hoidik kaugjuhtimispuldi jaoks. Kinnitage kronstein seinale külge kruvide või kahepoolse teibiga (vt joonisid). Kruvid ja kahepoolne teip on komplektis. Kaasas loetakse tüübid ja kruvid armatuuri paigaldamiseks on ette nähtud kindla struktuuriga pindadele (betoon, täistellis). Kasutage valgusti kinnitamiseks alati pinnaga sobivaid kinnitustvahendeid. Laadige laetavaid akusid ainult akudega kaasasoleva laadija või akutootja soovitatud parameetritega.

### FUNKTSIONAALSED OMADUSED

Toodet saab hõlmardada ainult kaasasoleva kaugjuhtimispuldi abil. Soovitage laelamp kaugjuhtimispuldi abil sisse ja välja lülitada. Kaugjuhtimispuldiga lampi sisse/välja lülitades säilitatakse viimased seadistused. Seinalülitit kasutades säilitab laevalgusti viimase seadistuse ainult siis, kui selle välja- ja sisselülitamise (või sisse- ja väljalülitamise) vahele jääb vähemalt 10 sekundit. Vastasel juhul naasevad laevalgusti taheseadised.

### EKSPLUAATSIOONILISED / HOOLDUS

#### SOOVIUTUSED

Päras toote jahtumist tehke hooldust lahti ühendatud toiteallikaga. Puhastage regulaarselt. Ärge kasutage keemilisi puhastusvahendeid. Kontrollige toodet regulaarselt kahjustuste suhtes. Ärge katke toodet. Tagada vaba juurdepääs õhule. Toode võib kuumeneda kõrgendatud temperatuurini. Kasutage toodet ainult selle nimipinge või määratud pingevahemikus.

Kasutage paigaldamise ja hoolduse ajal kaitskindaid, et vältida löökeid võimalike teravate servadele või kahjustatud komponentidele.

### KESKONNAKAITSE \*

Hooldite puhaste ja keskkonna eest. Pakendijäätmed tuleks liigitada. Läbikriipsutatud ratastega prügilaks sümbol seadmel, pakendil või sellele lisatud dokumentidel tähendab, et toodet ei tohi trahviga koos muude jäätmetega visata. Kasutatud seadmed võivad sisaldada mürgiste ja kantserogeensete ainetega aineid, mis on ohtlikud inimeste tervisele ja elule ning võivad saastada ka pinnast ja põhjaveet.

Sellisel märgistatud tooted vajavad erilist töötlemiseviisi, eelkõige taaskasutamist, ringlusevõttu ja/või kõrvaldamist. Teavet kogumisk- /väljaandmiskohtade kohta annavad kohaliku omavalitsused, jäätmekäitlustegevõtted või selliste seadmete jaemüüjad. Kasutatud seadmeid võib müüjale tagastada ka juhul, kui uue toote ost ei ületa osetud sama tüüpi uute seadmete kogust. Iga majapidamine mängib olulist rolli teise toote taaskasutamise ja seega ka kasutatud seadmete taaskasutamise ahelas. Sobiv käitumine kujundab sobivaid hoiakuid ühise hüve, milleks on looduskeskkond, säilitamine. Ülaltoodud reeglid kehtivad Euroopa Liidus.

### LISATEAVE

Toode on varustatud E energiatõhususklassi valgusallikaga.

### - FI -

### TARKOITUKSET / SOVELLUTUKSET

Tuote on tarkoitettu kotitalous- ja yleiskäyttöön. Vain sisäkäyttöön.

## ASENNUS JA TURVALLISUUS

Lue alla olevat ohjeet ennen asennuksen aloittamista. **Ainoastaan asianmukaisesti valtuutetun henkilön pitäisi suorittaa asennuksen. Kaikkia toimenpiteitä on suoritettava virran ollessa katkaistuna.** On

toimittava erittäin varovasti. Asennuskaava: katso kuvat. Ennen käyttöönottoa varmista, että kiinnitys ja sähköliitäntä on suoritettu oikein. Tuotetta on kytkettävä ainoastaan sellaiseen sähköverkkoon, joka täyttää laissa määrättyjä sähköstandardit. Käytä oikein valittuja virtakaapeleiden halkaisijat ja niiden tyyppi. Laite ja sen lisävarusteet eivät ole leluja. Älä anna niitä pienten lasten leikkiä, sillä ne voivat vahingoittaa itseään tai muita tai vahingoittaa laitetta. Laite, kaikki sen osat ja lisävarusteet tulee säilyttää poissa pienten lasten ulottuvilta. Tämän käyttöohjeen määräyksien laiminlyönti voi aiheuttaa esim. tulipalon, palovamman, sähköiskun, loukkaantumisen sekä muita aineellisia ja aineettomia vahinkoja.

Älä koskaan kosketa tuotetta tai sähköjohtoa märin käsin. Jos johto tai muut sähkökomponentit ovat vaurioituneet, irrota tuote välittömästi virtalähteestä ja ota yhteyttä pätevään sähköasentajaan. Ei ole hyväksyttävää käyttää vaurioitunutta tai epätäydellistä tuotetta. Asenna valaistus vakaaseen paikkaan välttääksesi kaatumisen, putoamisen tai irtoamisen. Varmista, että kiinnikkeet on kiristetty kunnolla.

Varmista, että kattorakenne (tai muu asennuspaikka) on riittävän vahva kantamaan lampun painon. Sarja sisältää pidikkeen kauskäsitelmelle. Kiinnitä teline seinään ruuveilla tai kaksipuolisella teipillä (katso piirustuksia). Ruuvit ja kaksipuolinen teippi sisältyvät pakkaukseen. Mukana tulevat tapit ja ruuvit kiinnittimen kiinnitystä varten on tarkoitettu kiinteäakenteisille pinnoille (betoni, massiivitiili). Käytä aina pintaan sopivia kiinnikkeitä valaisimen kiinnittämiseen.

Lataa ladattavia akkuja vain akkujen mukana toimitetulla laturilla tai akun valmistajan suosittelemilla parametreilla.

## TOIMINNALLISET OMINAISUUDET

Tuotetta voi himmentää vain mukana tulevalla kaukosäätimellä. Suosittelemme kattovalaisimen syyttämistä ja sammuttamista kaukosäätimellä. Kun lamppu kytketään päälle/pois kaukosäätimellä, se säilyttää viimeisimmät asetukset. Seinäkytkintä käytettäessä kattovalaisin säilyttää viimeisimmän asetuksen vain, jos sen sammuttamisen ja päälle kytkemisen (tai päälle ja pois) välillä on vähintään 10 sekunnin viive. Muussa tapauksessa kattovalaisin palaa tehdasasetuksiin.

## KÄYTTÖSUOSITUKSET / HUOLTO

Suorita huolto katkaistuna virtalähteestä, kun tuote on jäähtynyt. Puhdista säännöllisesti. Älä käytä kemiallisia puhdistusaineita. Tarkista tuote säännöllisesti vaurioiden varalta. Älä peitä tuotetta. Varmista ilman vapaa pääsy. Tuote voi kuumentua korkeisiin lämpötiloihin. Käytä tuotetta vain sen nimellisjännitteellä tai määritetyllä jänniteluella.

Käytä suojakäsitelä asennuksen ja huollon aikana välttääksesi viiltoa mahdollisiin teräviin reunoihin tai vaurioituneisiin osiin.

## YMPÄRISTÖSUOJELU \*

Huolehdi siisteydestä ja ympäristöstä. Pakkausjätteet tulee lajitella. Laitteessa, pakkauksessa tai siihen liitetyissä asiakirjoissa oleva ylivivaatun roskakori-symboli tarkoittaa, että tuotetta ei saa hävittää muiden jätteiden

mukana sakolla. Käytetyt laitteet voivat sisältää aineita, joilla on myrkyllisiä ja syöpää aiheuttavia ominaisuuksia, jotka ovat vaarallisia ihmisten terveydelle ja hengelle ja voivat myös saastuttaa maaperää ja pohjavettä. Näin merkityt tuotteet vaativat palautusta käsiteltävänä, erityisesti talteenoton, kierrätyksen ja/tai hävittämisen.

Paikalliset viranomaiset, jätehuoltoyritykset tai tällaisten laitteiden jälleenympyjät antavat tietoa keräys-/palautuspeisteistä. Myös käytetyt laitteet voidaan palauttaa myyjälle, jos uuden tuotteen hankinta ei ylitä samantyyppisten uusien ostettujen laitteiden määrää. Jokaisella kotitaloudella on tärkeä rooli uusioraaka-aineiden talteenotoketjussa ja sitä kautta käytettyjen laitteiden kierrätyksessä. Asianmukainen käyttäytyminen muovaa asianmukaisia asenteita yhteisen hyvän eli luonnonympäristön säilyttämiseen. Yllä olevat säännöt koskevat Euroopan unionia.

## LISÄTIETOJA

Tuote on varustettu energiatehokkuusluokan E valonlähteellä.

## - GB -

### INTENDED USE / APPLICATION

Product intended for use in households and general purposes. Use indoors.

### INSTALLATION AND SAFETY

Read the manual before mounting. **Mounting should be performed by an appropriately qualified person. Any activities to be done with disconnected power supply.** Exercise particular caution. Mounting diagram: see pictures. Check for proper mechanical fastening and connection to electrical power prior to first use. The product can be connected to a supply network which meets energy quality standards as prescribed by law. Use appropriate diameters of the power leads.

The device and its accessories are not toys. Do not give them to small children to play with, as they may harm themselves or others or damage the device. The device, all its parts and accessories should be kept out of the reach of small children.

Failure to follow these instructions may result in e.g. fire, burns, electrical shock, physical injury and other material and non-material damage. Never touch the product or electrical cords with wet hands. If the cord or other electrical components are damaged, immediately disconnect the product from the power supply and contact a qualified electrician. It is not allowed to use a damaged or incomplete product.

Install the lighting in a stable place to avoid tipping, falling or loosening. Make sure that the fasteners are properly tightened.

Make sure the ceiling structure (or other mounting location) is strong enough to support the weight of the lamp.

The set includes a remote control holder. The holder is attached to the wall with screws or double-sided tape (see drawings). Screws and double-sided tape are included in the set.

The included plugs and screws for mounting the fixture are intended for solid-structured surfaces (concrete, solid brick). Always use fasteners suitable for the surface to attach the fixture. Charge rechargeable batteries only using the charger supplied with the batteries or with parameters indicated by the battery manufacturer.

### FUNCTIONAL FEATURES

The product can only be dimmed using the included remote control. We recommend

turning the ceiling light on and off using the remote control. When turning it on/off using the remote control, the ceiling light will retain the last settings. When using the wall switch, the ceiling light will retain the last settings only if you leave a gap of at least 10 seconds between turning it off and on (or turning it on and off). Otherwise, the ceiling light will return to the factory settings.

### USAGE GUIDELINES / MAINTENANCE

Perform maintenance with the power supply disconnected after the product has cooled down. Clean regularly. Do not use chemical cleaning agents. Regularly check the product for damage. Do not cover the product. Provide free access to air. The product can heat up to an elevated temperature. Only supply the product with the rated voltage or the range of specified voltages. Use protective gloves during installation and maintenance to avoid cuts on any sharp edges or damaged elements.

### ENVIRONMENTAL PROTECTION \*

Take care of cleanliness and the environment. Packaging waste should be segregated. The crossed-out waste bin symbol placed on equipment, packaging or documents attached to it means that the product must not be disposed of with other waste under penalty of a fine. Used equipment may contain substances with toxic and carcinogenic properties, hazardous to human health and life, and also contaminating soil and groundwater. Products marked in this way require a special form of processing, in particular recovery, recycling and/or disposal. Information on collection/collection points is provided by local authorities, waste disposal companies or sellers of such equipment. Used equipment can also be returned to the seller, in the case of purchasing a new product in an amount not greater than the new equipment of the same type purchased. Every household plays an important role in the chain of recovery of secondary raw materials, and consequently recycling used equipment. Appropriate behavior shapes appropriate attitudes towards preserving the common good, which is the natural environment. The above principles apply to the area of the European Union.

### ADDITIONAL INFORMATION

The product is equipped with a light source of energy efficiency class E.

## - HR -

### NAМЕНА / UPOTREBA

Proizvod je namijenjen za kućanstvo i opću uporabu. Samo za unutarnju upotrebu.

### INSTALACIJA I SIGURNOST

Pre početak montaže pročitate uputstvo.

**Montažu po mogućnosti mora da vrši stručno lice. Sve radnje obavljajte nakon isključenja**

**napajanja.** Sačuvajte posebnu opreznost. Sama

montaže: gledajte slike. Pre prvog puštanja u rad proverite je li proizvod montiran i priključen na struju na pravilan način. Proizvod može biti priključen na napojnu mrežu koja zadovoljava zakonski određene standarde za kvalitet električne energije. Koristite pravilno odabrane promjere energetskih kabela i njihovu vrstu. Uredaj i njegova dodatna oprema nisu igracke. Nemojte ih davati maloj djeci da se s njima igraju jer mogu ozlijediti sebe ili druge ili oštetiti uredaj. Uredaj, sve njegove dijelove i dodatke treba držati izvan dohvata male djece. Nepriđržavanje tih uputstava može dovesti do požara, opekotine, udara struje, telesne povrede, te druge materijalne i nematerijalne štete.

Nikada ne dirajte proizvod ili električne kablove mokrim rukama. Ako su kabel ili druge električne komponente oštećene, odmah isključite proizvod iz napajanja i obratite se kvalificiranom električaru. Neprivatljivo je koristiti oštećen ili nepotpun proizvod.

Postavite rasvjetu na stabilno mjesto kako biste izbjegli prevrtanje, pad ili obavljanje. Provjerite jesu li pričvršćeni elementi dobro zategnuti. Provjerite je li stropna konstrukcija (ili drugo mjesto za montažu) dovoljno jaka da izdrži težinu svjetiljke.

U setu je i držač za daljinski upravljač. Pričvrstite nosač na zid pomoću vijaka ili dvostrane trake (pogledajte crteže). Vijci i dvostrana traka su uključeni u komplet.

Priloženi tipli i vijci za montažu armature namijenjeni su za površine čvrste strukture (beton, puna cigla). Za pričvršćivanje svjetiljke uvijek koristite spojnice prikladne za površinu. Punite punjive baterije samo pomoću punjača koji ste dobili s baterijama ili s parametrima koje preporučuje proizvođač baterija.

#### FUNKCIONALNE OSOBINE

Proizvod se može zamontirati samo pomoću priloženog daljinskog upravljača. Preporučujemo paljenje i gašenje stropne svjetiljke pomoću daljinskog upravljača. Prilikom paljenja/gašenja svjetiljke daljinskim upravljačem, ona će zadržati zadnje postavke. Kada koristite zidni prekidač, stropno svjetlo će zadržati posljednju postavku samo ako između njegovog isključivanja i uključivanja (ili uključivanja i isključivanja) postoji odgoda od najmanje 10 sekundi. U suprotnom će se stropno svjetlo vratiti na tvorničke postavke.

#### PREPORUKE U VEZI EKSPLOATACIJE / KONZERVACIJA

Izvršite održavanje s isključenim napajanjem nakon što se proizvod ohladi. Čistite redovito. Nemojte koristiti kemijska sredstva za čišćenje. Redovito provjeravajte ima li na proizvodu oštećenja. Nemojte prekrivati proizvod. Osigurajte slobodan pristup zraku. Proizvod se može zagrijati do povišenih temperatura. Proizvod koristite samo pri nazivnom naponu ili unutar navedenog raspona napona. Koristite zaštitne rukavice tijekom postavljanja i održavanja (kao biste izbjegli posjekotine na mogućim oštrim rubovima ili oštećene komponente).

#### ZAŠTITA ŽIVOTNE SREDINE \*

Brintite o čistoći i okolišu. Ambalažni otpad treba odvojati. Simbol prekrizane kante za smeće na opremi, pakiranju ili dokumentima koji su uz nju pričvršćeni znači da se proizvod ne smije odlagati s drugim otpadom pod prijetnjom novčane kazne. Rabljena oprema može sadržavati tvari koje imaju toksična i kancerogena svojstva, opasne su za zdravlje i život ljudi, a također mogu onečišćiti tlo i podzemne vode. Tako označeni proizvodi zahtijevaju poseban oblik obrade, posebice oporabu, recikliranje i/ili zbrinjavanje. Informacije o mjestima za prikupljanje/isporuku pružaju lokalne vlasti, tvrtke za zbrinjavanje otpada ili trgovci takvom opremom. Rabljena oprema također se može vratiti prodavatelju ako kupnja novog proizvoda ne premašuje količinu kupljene nove opreme iste vrste. Svako kućanstvo ima važnu ulogu u lancu oporabe sekundarnih sirovina, a time i recikliranja rabljene opreme. Primjerenim ponašanjem oblikuju se primjereni stavovi prema očuvanju općeg dobra, a to je prirodni okoliš. Gore navedena pravila vrijede za Europsku uniju.

#### DODATNE INFORMACIJE

Proizvod je opremljen izvorom svjetlosti klase E energetske učinkovitosti.

#### - HU -

#### RENDELLETÉS / ALKALMAZÁS

A termék háztartási és általános használatra szánták. Csak beltéri használatra.

#### TELEPÍTÉS ÉS BIZTONSÁG

A szerelés előtt olvassa el a szerelési útmutatót. **A szerelést csak az erre jogosult személy végezheti. A szerelés valamennyi lépését kikapcsolt áram mellett kell végezni!** A szerelés különböző óvatosságát igényeli! Telepítési leírás: lásd: ábrák. Az első használat előtt ellenőrizze a mechanikus rögzítés és az elektromos összekötés megfelelőségét. A termék kapcsolható a jogszabályban meghatározott minőségi követelményeknek megfelelő áramhálózatokhoz. Használjon megfelelően kiválasztott átmérőjű tápkábeleket és azok típusát. A készülék és tartozékai nem játékok. Ne adja kisgyermeknek játszani velük, mert kárt tehetnek magukban vagy másokban, illetve károsíthatják a készüléket. A készüléket, annak minden alkatrészét és tartozékát kisgyermek elől elzárva kell tartani.

A jelen útmutató figyelmen kívül hagyása a tűz, áramütés, égés, testi sérülés és egyéb anyagi és nem anyagi kár veszélyével járhat. Soha ne érintse meg a terméket vagy az elektromos vezetékeket nedves kézzel. Ha a kábel vagy más elektromos alkatrészek megsérülnek, azonnal húzza ki a terméket az elektromos hálózatról, és forduljon szakképzett villanyszerelőhöz. Sérült vagy hiányos termék használatra elfogadhatatlan.

Szerelje fel a világítást egy stabil helyre, hogy elkerülje a felborulást, leesést vagy kilazulást. Győződjön meg arról, hogy a rögzítőelemek megfelelően meg vannak húzva.

Győződjön meg arról, hogy a mennyezeti szerkezet (vagy más rögzítési hely) elég erős ahhoz, hogy elbírja a lámpa súlyát.

A kiegészítő tartalmaz egy tartót a távirányítóhoz.

Rögzítse a tartót a falhoz csavarokkal vagy kétdoldalas ragasztószalaggal (lásd a rajzokat). A csavarokat és a kétdoldalas ragasztószalagot a készlet tartalmazza.

A mellékelt tiplik és csavarok a lámpatest rögzítéséhez tömör szerkezetű felületekhez (beton, tömör téglák) valók. A lámpatest rögzítéséhez mindig a felületnek megfelelő rögzítőelemeket használjon. Az újratölthető akkumulátorokat csak az akkumulátorokhoz mellékelt töltővel vagy az akkumulátor gyártója által javasolt paraméterekkel töltsse.

#### FUNKCIÓS JELLEMZŐK

A termék csak a mellékelt távirányítóval halványítható. Javasoljuk, hogy a mennyezeti lámpát a távirányítóval kapcsolja be és ki. Ha a lámpát a távirányítóval kapcsolja be/ki, az megőrzi az utolsó beállításokat. Fali kapcsoló használatra esetén a mennyezeti lámpa csak akkor tartja meg az utolsó beállítást, ha a ki- és bekapcsolás (vagy a be- és kikapcsolás) között legalább 10 másodperc késleltetés telik el. Ellenkező esetben a mennyezeti lámpa visszaáll a gyári beállításokra.

#### HASZNÁLTÁI JAVASLATOK / KARBANTARTÁS

A karbantartást a termék lehűlése után lekapcsolt tápfeszültség mellett végezze. Tisztítsa rendszeresen. Ne használjon vegyi tisztítószereket. Rendszeresen ellenőrizze a terméket, hogy nem sérült-e. Ne takarja le a terméket. Biztosítsa a levegő szabad hozzáférést. A termék magas hőmérsékletre

felmelegedhet. A terméket csak a névleges feszültségen vagy a megadott feszültségtartományon belül használja.

Használjon védőkesztyűt a telepítés és a karbantartás során, hogy elkerülje az esetleges éles szelék vagy sérült alkatrészek vágásait.

#### KÖRNYEZETVEDELEM \*

Ügyeljen a tisztaságra és a környezetre. A csomagolási hulladékok elköltöztetni kell. Az áthúzott keresek kuka szimbólum a berendezésen, a csomagolásban vagy a hozzá csatolt dokumentumokon azt jelenti, hogy a terméket pénzbüntetéssel tilos más hulladékkal együtt kidobni. A használt berendezések mérgező és rákkeltő tulajdonságokkal rendelkező anyagokat tartalmazhatnak, amelyek veszélyesek az emberi egészségre és az életre, valamint szennyezhetik a talajt és a talajvizet. Az így megjelölt termékek speciális feldolgozási formát igényelnek, különösen hasznosítást, újrahasznosítást és/vagy ártalmatlanítást. A végfelület/leadási helyekre vonatkozó információkat a helyi hatóságok, hulladékártalmatlanító cégek vagy az ilyen berendezések kiskereskedői adják. A használt berendezéseket is vissza lehet küldeni az eladónak, ha az új termék vásárlása nem haladja meg a vásárolt azonos típusú új berendezések mennyiségét. Minden háztartás fontos szerepet játszik a másodlagos nyersanyagok visszanyerésének láncában, így a használt berendezések újrahasznosításában. A megfelelő magatartás megfelelő attitűdöket alakít ki a közjó, a természeti környezet megőrzéséhez. A fenti szabályok az Európai Unióra vonatkoznak.

#### TOVÁBBI INFORMÁCIÓK

A termék E energiatartékonysági osztályú fényforrással van felszerelve.

#### - IT -

#### DESTINAZIONE / USO

Il prodotto è destinato all'uso domestico e generale. Solo per uso interno.

#### INSTALLAZIONE E SICUREZZA

Prima di procedere con l'assemblaggio si prega di consultare le istruzioni. **L'assemblaggio deve essere effettuato da una persona con appropriata competenza. Eseguire qualsiasi operazione con l'alimentazione disinnescita.** È necessario adottare particolare cautela. Schema di assemblaggio: vedi illustrazioni. Prima del primo utilizzo, occorre accertarsi che il fissaggio meccanico e il cablaggio elettrico siano corretti. Il prodotto può essere collegato ad una rete d'alimentazione che soddisfi gli standard di qualità energetici definiti dalla legislazione. Utilizzare i diametri dei cavi di alimentazione opportunamente selezionati e il loro tipo. L'apparecchio e i suoi accessori non sono giocattoli. Non lasciarli giocare con i bambini piccoli, poiché potrebbero danneggiare se stessi o gli altri o danneggiare il dispositivo. L'apparecchio, tutte le sue parti e gli accessori devono essere tenuti fuori dalla portata dei bambini piccoli.

Non attendersi alle raccomandazioni di queste istruzioni si possono provocare, ad esempio, incendi, scottature, scosse elettriche, lesioni fisiche e altri danni materiali e immateriali. Non toccare mai il prodotto o i cavi elettrici con le mani bagnate. Se il cavo o altri componenti elettrici risultano danneggiati, scollegare immediatamente il prodotto dalla rete elettrica e contattare un elettricista qualificato. Non è accettabile utilizzare un prodotto danneggiato o incompleto.

Installare l'illuminazione in un luogo stabile per

evitare che si ribalti, cada o si allenti. Assicurarsi che gli elementi di fissaggio siano serrati correttamente.

Assicurarsi che la struttura del soffitto (o altro luogo di montaggio) sia sufficientemente robusta da sostenere il peso della lampada. Il set include un supporto per il telecomando. Fissare la staffa alla parete con viti o nastri biadesivo (vedere disegni). Viti e nastro biadesivo sono inclusi nel kit.

I tasselli e le viti inclusi per il montaggio dell'apparecchio sono pensati per superfici solide (calcestruzzo, mattoni pieni). Per fissare l'apparecchio di illuminazione utilizzare sempre elementi di fissaggio adatti alla superficie. Caricare le batterie ricaricabili solo utilizzando il caricabatterie fornito con le batterie o rispettando i parametri consigliati dal produttore delle batterie.

#### CARATTERISTICHE FUNZIONALI

La luminosità del prodotto può essere regolata solo tramite il telecomando in dotazione. Si consiglia di accendere e spegnere la lampada da soffitto tramite il telecomando. Quando si accende/spegne la lampada con il telecomando, verranno mantenute le ultime impostazioni. Se si utilizza un interruttore a parete, la plafoniera manterrà l'ultima impostazione solo se tra lo spegnimento e l'accensione (o l'accensione e lo spegnimento) intercorre un ritardo di almeno 10 secondi. In caso contrario, la plafoniera tornerà alle impostazioni di fabbrica.

#### RACCOMANDAZIONI D'USO E MANUTENZIONE

Seguire le manutuzioni con l'alimentazione scollegata dopo che il prodotto si è raffreddato. Pulire regolarmente. Non utilizzare detergenti chimici. Controllare regolarmente il prodotto per verificare che non sia danneggiato. Non coprire il prodotto. Garantire il libero accesso all'aria. Il prodotto potrebbe riscaldarsi fino a raggiungere temperature elevate. Utilizzare il prodotto solo alla tensione nominale o entro l'intervallo di tensione specificato.

Utilizzare guanti protettivi durante l'installazione e la manutenzione per evitare tagli su eventuali bordi taglianti o componenti danneggiati.

#### PROTEZIONE AMBIENTALE \*

Prenditi cura della pulizia e dell'ambiente. I rifiuti di imballaggio devono essere separati. Il simbolo del bidone della spazzatura barrato su un'apparecchiatura, sull'imballaggio o sui documenti ad essa allegati significa che il prodotto non deve essere smaltito insieme ad altri rifiuti, pena una sanzione. Le apparecchiature usate possono contenere sostanze con proprietà tossiche e cancerogene, pericolose per la salute e la vita umana e che possono anche contaminare il suolo e le falde acquifere. I prodotti così contrassegnati richiedono una forma speciale di trattamento, in particolare il recupero, il riciclaggio e/o lo smaltimento. Le informazioni sui punti di raccolta/consegna sono fornite dalle autorità locali, dalle aziende di smaltimento dei rifiuti o dai rivenditori di tali apparecchiature. Anche le attrezzature usate possono essere restituite al venditore se l'acquisto di un nuovo prodotto non supera la quantità di attrezzature nuove dello stesso tipo acquistate. Ogni nucleo familiare svolge un ruolo importante nella catena di recupero delle materie prime secondarie e quindi nel riciclo delle apparecchiature usate. Un comportamento appropriato plasma atteggiamenti appropriati verso la preservazione del bene comune che è l'ambiente naturale. Le norme di cui sopra si applicano all'Unione Europea.

#### INFORMAZIONI AGGIUNTIVE

Il prodotto è dotato di una sorgente luminosa di classe di efficienza energetica E.

#### - LT -

#### PASKIRTIS / TAIKYMAS

Gaminys skirtas naudoti buityje ir bendrosios paskirties. Naudoti tik patalpose.

#### MONTAVIMAS IR SAUGA

Prieš pradėdami montuoti susipažink su instrukcija. **Montavimą turi atlikti asmuo turintis atitinkamus įgalingumus. Visi darbai turi būti atliekami atjungus maitinimą.** Būtiną ypatingas atsargumas. Montavimo schema: žiūrėk iliustracijas. Prieš pirmą panaudojimą reikia įsitikinti, kad gaminys yra taisyklingai mechaniškai sumontuotas ir tinkamu būdu elektriškai sujungtas. Gaminys gali būti prijungtas prie maitinimo tinklo, kuris atitinka teisės aktais patvirtintus energetinius kokybės standartus. Naudokite tinkamai parinktus maitinimo kabelius skersmenis ir jų tipą. Prietaisas ir jo priedai nėra žaislai. Nėduokite jų žaisti mažiems vaikams, nes jie gali pakenkti sau ar kitiems arba sugadinti įrenginį. Prietaisas, visos jo dalys ir priedai turi būti laikomi mažiems vaikams nepasiekiamoje vietoje.

Nesilaikymas šios instrukcijos nurodymų gali sukelti pvz. gaisrą, nuplykimus, elektros smūgį, fizinius pažeidimus bei kitokias materialias ir nematerialias žałas.

Niekada nelieskite gaminio ar elektros laidų šlapiomis rankomis. Jei pažeistas laidas ar kiti elektros komponentai, nedelsdami atjunkite gaminį nuo maitinimo šaltinio ir kreipkitės į kvalifikuotą elektriką. Nepriimtina naudoti sugadintą ar nepilną gaminį.

Apšvietimą įreinkite stabilioje vietoje, kad neapvirstumėte, nenukristų ar neatsilaisvintumėte. Įsitinkite, kad tvirtinimo detalės yra tinkamai priveržtos.

Įsitinkite, kad lubų konstrukcija (arba kita tvirtinimo vieta) yra pakankamai tvirta, kad išlaikytų lempos svorį.

Komplekte yra laikiklis nuotolinio valdymo pultui. Priritvintinkite laikiklį prie sienos varžtais arba dvipuse juosta (žr. brėžinius). Varžtai ir dvipusė juosta yra komplekte. Priedami kaišiai ir tvirtinimo varžtai skirti tvirtos struktūros paviršiams (betonui, masvyso plytai). Šviestuvo tvirtinimui visada naudokite paviršiu tinkamas tvirtinimo detales.

Įkraunamas baterijas įkraukite tik naudodami kartu su baterijomis pateiktą įkroviklį arba akumuliatoriaus gamintojo rekomenduojamus parametrus.

#### FUNKCINIS SAVYBĖS

Gaminį galima pritemdyti tik naudojant priedamą nuotolinio valdymo pultą. Rekomenduojame lubų lempą įjungti ir išjungti nuotolinio valdymo pulteliu. Įjungus/išjungus lempą nuotolinio valdymo pulteliu, ji išsaugos paskutinius nustatymus. Naudojant sieninį jungiklį, lubų šviestuvas išsaugo paskutinį nustatymą tik tada, jei tarp jo išjungimo ir įjungimo (arba įjungimo ir išjungimo) praeis mažiausiai 10 sekundžių. Priešingu atveju lubų šviestuvas grįš į gamyklinius nustatymus.

#### EKSPLOATAVIMO REKOMENDACIJOS / KONSERVAVIMAS

Priežiūrą atlikite atjungę maitinimą, kai gaminys atvės. Reguliariai valykite. Nenaudokite cheminių valymo priemonių. Reguliariai tikrinkite, ar gaminys nepažeistas. Neuždenkite gaminio. Užtikrinkite laisvą oro patekimą. Produktas gali įkaisti iki aukštesnės temperatūros. Gaminį naudokite tik esant vardinėi įtampai arba nurodytos įtampos diapazone.

diapazone.

Montuodami ir prižiūradami mūvėkite apsaugines pirštines, kad išvengtumėte galimų aštrių briaunų ar pažeistų dalų įpojvimų.

#### APLINKOSAUGA \*

Rūpinkitės švara ir aplinka. Pakuočių atliekos turi būti rūšiuojamos. Perbrauktos šiukšlaidėžės su ratukais simbolis ant įrangos, pakuoatės ar prie jos pritvirtintų dokumentų reiškia, kad gaminio negalima išmesti kartu su kitomis atliekomis, užtraukiant baudą. Naudotoje įrangoje gali būti medžiagų, kurios turi toksiškų ir kancerogeninių savybių, yra pavojingos žmonijai sveikatai ir gyvybei, taip pat gali užteršti dirvožemį ir gruntinius vandenis. Taip pažymėtis gaminiais reikalingas specialus apdorojimas, ypač panaudojimas, perdirbimas ir (arba) šalinimas. Informaciją apie surinkimo / išdavimo vietas teikia vietos valdžios institucijos, atliekų šalinimo įmonės arba tokios įrangos mažmenininkai. Naudoata įranga taip pat gali būti gražinta pardavėjui, jei naujos prekės pirkimas neviršija įsigytos naujos tos pačios rūšies įrangos kiekio. Kiekvienas namų ūkis vadinam svarbų vaidmenį antrinių žaliavų atgavimo grandinėje, taigi ir panaudotos įrangos perdirbimo grandinėje. Tinkamas elgesys formuoja atitinkamą požiūrį į bendrojo gėrio – natūralios aplinkos – išsaugojimą. Pirmiau nurodytos taisyklės galioja Europos Sąjungai.

#### PAPILDOMA INFORMACIJA

Gaminyje yra E energijos vartojimo efektyvumo klasės šviesos šaltinis.

#### - LV -

#### IZMANTOJUMS / LIETOŠANA

Produkts ir paredzēts lietošanai mājāsaiemniecībā un vispārējai lietošanai. Tikai lietošanai iekšējāpās.

#### UZSTĀDĪŠANA UN DROŠĪBA

Pirms montāžas iepazīstieties ar instrukciju.

#### Montāža jāveic personai kam ir piemērotas

#### kvalifikācijas. Visas darbības jāveic esot

#### izslēgtam spriegumam.

Iebūt īpaši piesardzīgam. Montāžas shēma: skaties ilustrācijas. Pirms pirmās lietošanas jāpārlicinās, vai ir piemērotas mehāniskais piespriņājums un elektriskā pieslēgšana. Izstrādājumu var pieslēgt barošanas elektrotīklam, kas atbilst enerģijas kvalitātes standartiem pēc Ilkuma. Izmantojiet pareizi izvēlētus strāvas kabelu diametrus un to veidus. Ierīce un tās piederumi nav rotalietas. Nedodiet tos maziem bērniem spēlētīs, jo tie var kaitēt sev vai citiem vai sabojāt ierīci. Ierīce, visas tās daļas un piederumi jāglabā maziem bērniem nepieejamā vietā.

Šīs instrukcijas norādījumu neievērošana var novest līdz piem. ugunsgrēka radīšanai, apdegumiem, elektrošokam, fiziskiem ievainojumiem un citiem materiāliem vai nemateriāliem zaudējumiem.

Nekad nepieskarieties izstrādājumam vai elektrības vadiem ar mitrām rokām. Ja vads vai citas elektriskās sastāvdaļas ir bojātas, nekavējoties atvienojiet izstrādājumu no strāvas padeves un sazinieties ar kvalificētu elektrīki. Ir nepieņemami izmantot bojātu vai nepilnīgu produktu. Uzstādiet apgaismojumu stabilā vietā, lai izvairītos no apgāšanās, nokrišanas vai atbrīvošanās. Pārlicinieties, vai stiprinājumi ir pareizi pievilkti. Pārlicinieties, vai griestu konstrukcija (vai cita stiprinājuma vieta) ir pietiekami izturīga, lai izturētu lampas svaru.

Komplektē ietilpst vārdlības pulsts turētājs.

Piestripiniet kronšteinu pie sienas ar skrūvēm vai apbūsēj līmlenti (skatiet zīmējumus). Skrūvēs un apbūsējā līmlente ir iekļautas komplektā.

Komplektācijā esošie dibeli un skrūvēs armatūras montāžai ir paredzēti masīvas struktūras virsmām (betons, masīvs ķieģelis). Lai nostiprinātu gaismekli, vienmēr izmantojiet virsmai piemērotus stiprinājumus.

Uzklājiet uzklājamās baterijas, tikai izmantojot lādētāju, kas piegādāts kopā ar akumulatoriem, vai ar akumulatora ražotāja ieteiktajiem parametriem.

#### **FUNKCIONĀLĀS ĪPAŠĪBAS**

Produkta var aptumšot, tikai izmantojot komplektācijā iekļauto tālvadības pultī. Mēs iesakām ieslēgt un izslēgt griestu lampu, izmantojot tālvadības pultī. Ieslēdzot/izslēdzot lampu ar tālvadības pultī, tā saglabās pēdējos iestatījumus. Izmantojot sienas slēdzi, griestu apgaismojums saglabās pēdējo iestatījumu tikai tad, ja starp tā izslēgšanu un ieslēgšanas (vai ieslēgšanas un izslēgšanas) aizkavi ir vismaz 10 sekundes. Pretējā gadījumā griestu apgaismojums atgriezīsies uz rūpnīcas iestatījumiem.

#### **EKSPLUATĀCIJAS NORĀDĪJUMI / KONSERVĀCIJA**

Veiciet apkopi ar atvienotu strāvas padevi pēc produkta atdzišanas. Regulāri tīriet.

Neizmantojiet ķīmiskos tīrīšanas līdzekļus.

Regulāri pārbaudiet, vai izstrādājumam nav bojājumu. Nepārsedziet izstrādājumu.

Nodrošiniet brīvu gaisa piekļuvi. Produkts var uzkarst līdz paaugstinātai temperatūrai.

Darbiniet izstrādājumu tikai ar tā nominālo spriegumu vai norādīto spriegumu diapazonā. Uzstādīšanas un apkopes laikā izmantojiet aizsargcimdus, lai izvairītos no iegriezumiem uz iespējamām asām malām vai bojātām detaļām.

#### **VIDES AIZSARDZĪBA \***

Rūpējieties par tīrību un vidi. Iepakojuama atkritumi ir jāšķir. Pārsvītrotas atkritumu urnas simbols uz aprīkojuma, iepakojuma vai tam pievienotajiem dokumentiem nozīmē, ka precī nedrīkst izmest kopā ar citiem atkritumiem, uzliekot naudas sodu. Lietotās iekārtas var saturēt vielas, kurām ir toksiskas un kancerogēnas īpašības, kas ir bīstamas cilvēku veselībai un dzīvībai, kā arī var piesārņot augsni un gruntsūdenus. Šādi marķētiem izstrādājumiem nepieciešama īpaša apstrāde, jo īpaši reģenerācija, pārstrāde un/vai iznīcināšana. Informācija par savākšanas/nodošanas vietām sniedz vietējās varas iestādes, atkritumu savākšanas uzņēmumi vai šādu iekārtu mazumtirgotāji. Nolieciet tehniku var atgriezt arī pārdevējam, ja jaunus preces iegādē nepārsniedz iegādātās tāda paša veida jaunus iekārtas daudzumu. Katrai mājaismīcībai ir svarīga loma atbrīvošanai no atkritumiem un līdz ar to arī nolietoto iekārtu pārstrādē. Atbilstoša uzvedība veido atbilstošu attieksmi pret kopējā labuma, kas ir dabiskā vide, saglabāšanu. Iepriekš minētie noteikumi attiecas uz Eiropas Savienību.

#### **PAPILDU INFORMĀCIJA**

Produkts ir aprīkots ar E energoefektivitātes klases gaismas avotu.

#### **- RO -**

#### **SCOPUL / FOLOSIREA**

Produkts ir destinat uzului casnic și general. Numai pentru uz interior.

#### **INSTALARE ȘI SIGURANȚĂ**

Înainte de a trece pentru instalarea cetește instrucțiună. **Personă de instalare ar trebui să fie cu autoritatea competentă. Orice acțiune face după oprirea alimentării.** Trebuie fabricat

atenția mare. Diagrama de instalare: a se vedea ilustrații. Înainte de prima utilizare, asigurați-vă că o conexiune buna de montare mecanice și electrice. Produsul poate fi conectat la rețea, care să corespundă standardelor de calitate definite de legislația de energie. Utilizati aiese în mod corespunzător diametrurile de cabluri de alimentare.

Aparatul și accesoriile sale nu sunt jucării. Nu le dați copiilor mici pentru a se juca, deoarece aceștia se pot răni pe ei înșiși sau pe alții sau pot deteriora dispozitivul. Dispozitivul, toate piesele și accesoriile sale trebuie ținute la îndemâna copiilor mici.

Nu folosiți recomandarilor din acest ghidul poate duce la crearea unui astfel de incendiu, arsuri, un șoc electric, leziuni fizice și alte daune materiale și nemateriale.

Nu atingeți niciodată produsul sau cablurile electrice cu mâinile ude. Dacă cablul sau alte componente electrice sunt deteriorate, deconectați imediat produsul de la sursa de alimentare și contactați un electrician calificat. Este inacceptabilă utilizarea unui produs deteriorat sau incomplet.

Instalați iluminatul într-un loc stabil pentru a evita răsturnarea, căderea sau desprinderea. Asigurați-vă că elementele de fixare sunt strâns corect.

Asigurați-vă că structura tavanului (sau altă locație de montare) este suficient de puternică pentru a suporta greutatea lămpii.

Setul include un suport pentru telecomandă. Așași suportul de perete cu șuruburi sau bandă dublă (vezi desene). În kit sunt incluse șuruburi și bandă dublu.

Diburile și șuruburile incluse pentru montarea corpului sunt destinate suprafețelor cu structură solidă (beton, cărămidă plină). Utilizati întotdeauna elemente de fixare potrivite pentru suprafața pentru a fixa corpul de iluminat.

Încărcări bateriile reincărcabile numai folosind încărcătorul furnizat împreună cu bateriile sau cu parametrii recomandați de producătorul bateriilor.

#### **CARACTERISTICI FUNCIONALE**

Produkts poate fi reglat doar cu ajutorul telecomenzii incluse. Vă recomandăm să apringiți și să stingeți plafoniera cu ajutorul telecomenzii. Când porniți/opriți lampa cu telecomanda, aceasta va păstra ultimele setări. Când utilizați un intrerupător de perete, plafoniera va păstra ultima setare numai dacă există o întârziere de cel puțin 10 secunde între stingere și pornire (sau pornire și stingere). În caz contrar, plafoniera va reveni la setările din fabrică.

#### **RECOMANDĂRI DE OPERARE / ÎNTREȚINERE**

Efectuați întreținerea cu sursa de alimentare deconectată după ce produsul s-a răcit. Curățați regulat. Nu utilizați agenți de curățare chimici. Verificați în mod regulat produsul pentru deteriorare. Nu acoperiți produsul. Asigurați accesul liber la aer. Produsul se poate încălzi până la temperaturi ridicate. Utilizati produsul numai la tensiunea nominală sau în intervalul de tensiuni specificat.

Folosiți mănuși de protecție în timpul instalării și întreținerii pentru a evita tăierea posibilelor margini ascuțite sau componentele deteriorate.

#### **PROTECȚIE MEDIULUI \***

Ai grijă de curățenie și de mediu. Deșeurile de ambalaje trebuie separate. Simbolul unui coș de gunoi tăiat pe echipamente, ambalaje sau documente atașate la acesta înseamnă că produsul nu trebuie aruncat împreună cu alte deșeuri sub sancțiunea unei amenzi.

Echipamentele uzate pot conține substanțe care au proprietăți toxice și cancerigene, sunt periculoase pentru sănătatea și viața umană și pot contamina, de asemenea, solul și apele subterane. Produsele astfel marcate necesită o formă specială de prelucrare, în special recuperare, reciclare și/sau eliminare. Informațiile despre punctele de colectare/predare sunt furnizate de autoritățile locale, companiile de eliminare a deșeurilor sau vânzătorii cu amănuntul de astfel de echipamente. Echipamentele uzate pot fi returnate vânzătorului, de asemenea, dacă achiziția unui produs nou nu depășește cantitatea de echipamente noi de același tip achiziționată. Fiecare gospodărie joacă un rol important în lanțul de recuperare a materiilor prime secundare, și deci în reciclarea echipamentelor uzate. Comportamentul adecvat modelează atitudinile adecvate față de conservarea binelui comun care este mediul natural. Regulile de mai sus se aplică Uniunii Europene.

#### **INFORMAȚII SUPPLEMENTARE**

Produkts este echipat cu o sursă de lumină din clasa de eficiență energetică E.

#### **- SK -**

#### **URČENIE / POUŽITIE**

Výrobek je určený na použití v domácnosti a na všeobecné použití. Len na vnútorné použitie.

#### **INSTALÁCIA A BEZPEČNOSŤ**

Pred prístupím k montáži sa oboznámte s návodom. **Montáž by mala vykonávať patrične oprávnená osoba. Všetky úkony vykonávajte pri vypnutom napájaní.** Zachovajte zvláštnu opatnosť. Schéma montáže: pozri obrázky. Pred prvým použitím si zabezpečte ohľadne správnosti mechanickej upevnenia a elektrického prepojenia. Výrobok sa môže zapojiť do elektrickej siete, ktorá spĺňa právne určené kvalitatívne energetické štandardy.

Použite správne vybrané priemery napájacích vodičov. Zariadenie a jeho príslušenstvo nie sú hračky. Nedávajte ich malým deťom na hranie, pretože môžu ublížiť sebe alebo iným alebo poškodiť zariadenie. Zariadenie, všetky jeho časti a príslušenstvo uchovávajte mimo dosahu malých detí.

Nedodržovanie pokynov tohto návodu môže viesť napr. k vzniku požiaru, opareniu, úrazu elektrickým prúdom, telesným úrazom a ďalším hmotným a nehmotným škodám. Nikdy sa nedotýkajte produktu ani elektrických káblov mokrymi rukami. Ak dôjde k poškodeniu kábla alebo iných elektrických komponentov, okamžite odpojte produkt od napájania a kontaktujte kvalifikovaného elektrikára. Je neprijateľné používať poškodený alebo nekompletný výrobok.

Nainštalujte osvetlenie na stabilné miesto, aby sa zabránilo prevráteniu, pádu alebo uvoľneniu. Uistite sa, že sú upevňovacie prvky správne utiahnuté.

Uistite sa, že stropná konštrukcia (alebo iné miesto montáže) je dostatočne pevná, aby uniesla hmotnosť svietidla. Sada obsahuje držák na diaľkové ovládanie. Prípevnite držák na stenu pomocou skrutiek alebo obojstrannej pásky (pozri výkresy). Skrutky a obojstranná páska sú súčasťou súpravy. Priložené hmoždinky a skrutky na montáž svietidla sú určené pre pevné povrchy (betón, plát tehla). Na upevnenie svietidla vždy používajte upevňovacie prvky vhodné pre daný povrch.

Набijателні батеріє набijайте іба помочю набijачкь додávанє с батеріями або с параметрами одпорúчаньмь вjробком батеріє.

#### **ФУНКЦІОНАЛЬНІСТЬ**

Продукт je мо́жнє стмiєват іба помочю прило́женє дiа́лковєго оvlа́дача. Стропнє свiетло одпорúчає запiна́т а вjпiна́т помочю дiа́лковєго оvlа́дача. При за́пнутj/вjпнутj лампь помочю дiа́лковєго оvlа́дача сi зачовá послєднє на́ставленя. При поу́житj на́стєннєго вjпнiвача сi стропнє свiетло зачовá послєднє на́ставленя len втєдj, ак мєдзj вjпнутим а за́пнутим (алебо за́пнутим а вjпнутим) уплєсьнє ошпiн 10 секунд. В орачнєм припадє са стропнє свiетло вратi на вjробнє на́ставленя.

#### **ПОКЫНЬ К ПРЕВÁДЗКЕ / ÚДРЪЗБА**

Úдръзбу вьконáвajte с одпо́женjм на́пáжанjм по вьхлáднутю продукту. Правилнє чiстiє. Непоу́живайте хемiкє чiстiє прости́дєкь. Правилнє контролуйте, чи вjробок не je пошко́жен. Вjробок не закрjвajte. Забезпечтє во́лнь прjступ въздуху. Вjробок са мóжє за́хриат на звы́шенє тєплоты. Продукт превáдзкує іба при єго меновитом на́пáтj алебо в рáмци шпєцифiкованєго рєсзаху на́пáтj.

По́ас инсталáциє а úдръзбь поу́живajte охрáннє рукавiкє, абы стє предiшли порєзаню на припаднєх острьх хрáнáч алебо пошко́женjх компонентох.

#### **ОХРАНА ЖИВITНЄГО ПРОСТРЕДЯ \***

Дбайтє на чiстоту а живiтнє прости́дє. Опад д обалов вj са мал трiєдiй. Символ пре́чи́ркнуто́го опадковєго ко́ша на зари́денj, обале або документох к немь припо́женjх за́мєнáч, жє вjробок не смiє бы́т ликвидовань с iньм опадком по́д гро́зобь покоты. Поу́житє зари́дення мóжє обса́ховáт лáткь, котрє мáжє токсiкє а карцино́гєннє влáстнєстj, сú небезпечнє прє лудскє здравьє а живiт а мóжє тiєж контáминовáт рóду а подзємнє вoды. Такто о́знáчєнє продукты вьзáду́жт шпєциáлну форму спрáцованя, на́ймá регєнерáци, рєциклáци а/алебо ликвидáци. Информáциє о зєрньох/одровньох мiєстáч поскьотую́т мiєстнє у́ряды, сполчнєстj заобєра́жє са ликвидáцию опадку алебо предáжчовия такы́хто зари́денj. Поу́житє зари́дення мóжє бы́т вратєнє предáвajúцєму аj втєдj, ак нáкуп новєго вjробку не прєспáхнє мнóжствo закúпенєго новєго зари́дення ровнákєго тьпу. Кáждá домáчнєст зoхрáвá дóлжiтє úло́жу в рєтáци жhо́днoчoвоня дру́хотньх су́ровiн, а тєдá аj рєциклáци поу́житьх зари́денj. Вhо́днє спрáвленя формьє вhо́днє постoжє к зачованю сполчнєго добрá, которьм je при́роднє прости́дє. Вьшiє вєдєнє правилá платя прє Еурóпську úнiю.

#### **ДОПЛЇВУЄ ИНФОРМАЦІЄ**

Вjробк je вьбáвнє свєтлньм здрoјом енергетикє трьдєjЕ.

#### **- UA -**

#### **ПРИЗНАЧЕННЯ / ЗАСТОСУВАННЯ**

Вирiб призначений для побутового та загального використання. Тільки для внутрішнього використання.

#### **ВСТАНОВЛЕННЯ ТА БЕЗПЕКА**

Перед початком монтажу необхідно ознайомитися з інструкцією. **Монтаж повинен виконуватися особою з відповідними компетенціями. Всі операції повинні проводитися при відімкненому живленні.** Необхідно бути особливо обережним. Схема монтажу: див. ілюстрацію. Перед першим використанням необхідно переконатися, що механічний монтаж і електричне підключення здійснені

правильно. Вирiб можна вьключати у мережу живлення, що вiдповiдає стандартам щодо енергiї, визначеним вiдповiдним законодавством. Використовуйте правильно пiдбранi дiаметри силових кабелiв i їх тип. Пристрiй та аксесуари до нього не є iграшками. Не давайтє їх грати маленьким дiтям, оскiльки вони можуть завдати шкоди собi чи iншим або пошкодити пристрiй. Пристрiй, усi його частини та аксесуари слiд зберiгати в недоступному для маленьких дiтей мiсцi. Недотримання рекомендацiї даної iнструкцiї може спричинити, на́пр., пожежу, опiки, ураження електричним струмом, тiлеснi травми та завдати iншо́й матерiально́й i нематерiально́й шкоди.

Нiколи не торкайтєся продукту або електричних шнурiв мокримь руками. Якщо шнур або iншi електричнi компоненти пошко́женi, негайно вiд'єднайте вирiб вiд джерела живлення та звернiтьєся до квалiфiкованого електрика. Неприпустимо використовувати пошко́женiй або некомплектний товар. Встановiть освiтлення на стiйкому мiсцi, щоб уникнути перекидання, падiння або розв'язування. Переконайтєся, що крiпильнi елементи за́тягнутi належним чином. Переконайтєся, що стельова конструкцiя (або iнше мiсце крiплення) достатньо мiцна, щоб витримати вагу лампи.

У комплект входить тримач для пульта. Прикрiпiть кронштейн до стiни шурупами або двостороннім скотчем (див. малюнки). В комплект входять шурупи i двосторонній скотч.

Дюбелi та шурупи для крiплення крiплення, що входять у комплект, призначенi для поверхонь iз твердою структурою (бетон, повнотiла цегла). Для крiплення свiтильника завжди використовуйте крiплення, яки вiдповiдають поверхнi.

Заряджайтє акумуляторнi батерiї лише за допомогою зарядного пристрою, що входить до комплекту батерiї, або з параметрами, рекомендованими виробником батерiї.

#### **ФУНКЦІОНАЛЬНІ ОСОБЛИВОСТІ**

Вирiб можна затемнити лише за допомогою пульта дистанцiйного керування, що входить у комплект. Рекомендуємо вимкати та вимкати плафон за допомогою пульта дистанцiйного керування. При вьключєннi/вiмкнннi лампи пультом дистанцiйного керування зберiгаютьє останнi налаштування. Пiд час використання настiнного вимикача стельовий свiтильник збереже останнє налаштування, лише якщо мiж його вимкненням i вiмкненням (або увiмкненням i вимкненням) є затримка щонайменше 10 секунд. Iнакше стельове освiтлення повернетьєся до заводських налаштувань.

#### **РЕКОМЕНДАЦІЇ ЩОДО ЕКСПЛУАТАЦІЇ / ОБСЛУГОВУВАННЯ**

Виконуйте технiчне обслуговування, вiдключивши джерело живлення пiсля того, як вирiб охолоне. Регулярно прибирайтє. Не використовуйте хiмiчнi засоби для чищення. Регулярно перевiряйтє вирiб на наявнiсть пошко́ждєнь. Не накривайтє вирiб. Забезпечити вiльний доступ повiтря. Продукт може нагрiватися до високих температур. Використовуйте вирiб лише за номiнально́ю напруги або в межах зазначеного дiапазону напруг. Використовуйте захиснi рукавички пiд час

монтажу та обслуговування, щоб уникнути порiзiв об гострi краi або пошко́дження компонентiв.

#### **ЗАХИСТ НАВКОЛИШНЄГО СЕРЕДОВИЩА \***

Дбайтє про чистоту та навколишнє середовище. Вiдходи упаковки повиннi бути роздiленими. Символ перекресленого контейнера для смiття на колесах на обладнаннi, упакови́ або прикрiпленнiх до нього документах о́знáчáє, що вирiб не можна утилізувати разом з iншими вiдходами пiд загрозою штрафу. Вiдпрацьованє обладнання може мiстити рєчовини, яки мáють токсичнi та канцерогеннi влáстнєстj, небезпечнi для здоров'я та життя людини, а також мóжуть забруднювати ґрунт а пiдзємнi води. Продукти, позначенi таким чином, вимагають спецiально́ї обробки, зокрєма вiдновлення, переробки та/або утилизáци. Информáция про пункти збору/здачi надають мiсцевi органи влáди, компанiї з утилизáци вiдходiв або розрiбнi продавцi такого обладнання. Використанє обладнання також можна повернути продавцю, якщо купiвля нового продукту не перевищує кiлькiсть придбаного нового обладнання того ж тьпу. Кожнє домогосподарство вiдiграє важливу роль у ланцюжку переробки вторинної сировини, а отже, переробки використаного обладнання. Вiдповiднá повєдiнка формьє вiдповiднє ставлення до збереження загального блага, яким є при́роднє середовище. Наведєнє вище правила застосовуютьєся до Європейського Союзу.

#### **ДОДАТКОВА ІНФОРМАЦІЄ**

Вирiб оснащений джерелом свiтла класу енергоефективностi E.



\*



(PL) Symbol kosza - patrz rozdział „OCHRONA ŚRODOWISKA” w instrukcji (CZ) Symbol popelnice - viz kapitola "OCHRONA ŽIVOTNÍHO PROSTŘEDÍ" v návodu (DE) Mülltonnensymbol - siehe Kapitel "UMWELTSCHUTZ" im Handbuch (EE) Prügikasti sümbol – vt juhendi peatükki "KESKONNAKAITSE" (FI) Roskakorisymboli - katso käyttöohjeen luku "YMPÄRISTÖNSUOJELU" (GB) The trash can symbol - see the "ENVIRONMENTAL PROTECTION" section in the manual (HR) Simbol kante za smeće - pogledajte poglavlje "ZAŠTITA ŽIVOTNE SREDINE" u priručniku (HU) Kuka szimbólum - lásd a kézikönyv "KÖRNYEZETVÉDELME" fejezetét (IT) Simbolo cestino - vedere capitolo "PROTEZIONE AMBIENTALE" nel manuale (LT) Šiukšliadėžės simbolis – žr. vadovo skyrių „APLINKOSAUGA“ (LV) Miskastes simbols - skatiet rokaskrāmatas nodaļu "VIDES AIZSARDŽĪBA" (RO) Simbolul coșului de gunoi - vezi secțiunea „PROTECȚIE MEDIULUI” din manual (SK) Symbol smetného koša – pozri časť „OCHRANA ŽIVOTNÉHO PROSTREDIA” v návode (UA) Символ сміттового відра - дивіться розділ «ЗАХИСТ НАВКОЛИШНЬОГО СЕРЕДОВИЩА» в посібнику

**Produkt wyposażony w źródło światła LED o klasie efektywności energetycznej E.**



(PL) Montaż powinna wykonać osoba posiadająca odpowiednie uprawnienia. Wszelkie czynności wykonywać przy odłączonym zasilaniu. (CZ) Instalaci je měla provádět osoba s odpovídající kvalifikací. Všechny činnosti provádějte s odpojeným napájením. (DE) Die Installation sollte von einer Person mit entsprechender Qualifikation durchgeführt werden. Führen Sie alle Tätigkeiten bei ausgeschalteter Stromversorgung durch. (EE) Paigaldamise peaks tegema vastava kvalifikatsiooniga isik. Tehke kõik tegevused väljalülitatud vooluga. (FI) Asennuksen saa suorittaa henkilö, jolla on asianmukainen pätevyys. Suorita kaikki toiminnot virtakatkaistuna. (GB) Installation should be performed by a person with appropriate qualifications. Carry out all activities with the power disconnected. (HR) Instalaciju treba izvršiti osoba s odgovarajućim kvalifikacijama. Sve radnje izvodite s isključenim napajanjem. (HU) A telepítést megfelelő képzéssel rendelkező személynek kell elvégeznie. Minden tevékenységet áramtalanított állapotban végezzen. (IT) L'installazione deve essere eseguita da una persona con qualifiche adeguate. Svolgere tutte le attività con l'alimentazione scollegata. (LT) Montavimą turėtų atlikti atitinkamą kvalifikaciją turintis asmuo. Visą veiklą atliktie atjungę maitinimą. (LV) Uzstādīšana jāveic personai ar atbilstošu kvalifikāciju. Veiciet visas darbības ar atslēgtu strāvu. (RO) Instalarea trebuie efectuată de o persoană cu calificarea corespunzătoare. Efectuați toate activitățile cu alimentarea deconectată. (SK) Inštaláciu by mala vykonávať osoba s príslušnou kvalifikáciou. Všetky činnosti vykonávajte s odpojeným napájaním. (UA) Монтаж має виконувати особа з відповідною кваліфікацією. Виконуйте всі дії при відключеному живленні.

Uzstādīšana jāveic personai ar atbilstošu kvalifikāciju. Veiciet visas darbības ar atslēgtu strāvu. (RO) Instalarea trebuie efectuată de o persoană cu calificarea corespunzătoare. Efectuați toate activitățile cu alimentarea deconectată. (SK) Inštaláciu by mala vykonávať osoba s príslušnou kvalifikáciou. Všetky činnosti vykonávajte s odpojeným napájaním. (UA) Монтаж має виконувати особа з відповідною кваліфікацією. Виконуйте всі дії при відключеному живленні.

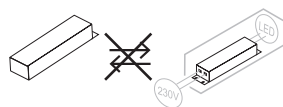

(PL) Wymiana źródła światła i osprzętu sterującego jest niemożliwa. (CZ) Světelný zdroj a ovládací zařízení nelze vyměnit. (DE) Die Lichtquelle und das Betriebsgerät können nicht ausgetauscht werden. (EE) Valgusalikati ja juhtseadet ei saa vahetada. (FI) Valonlähdeettä ja ohjauslaitetta ei voi vaihtaa. (GB) The light source and control gear cannot be replaced. (HR) Izvor svjetla i upravljački uređaj ne mogu se zamijeniti. (HU) A fényforrás és a vezérlőegység nem cserélhető. (IT) La sorgente luminosa e l'alimentatore non possono essere sostituiti. (LT) Šviesos šaltinio ir valdymo įtaiso pakeisti negalima. (LV) Gaismas avotu un vadības ierīci nevar nomainīt. (RO) Sursa de lumină și dispozitivul de control nu pot fi înlocuite. (SK) Svetelný zdroj a predradník nie je možné vymeniť. (UA) Джерело світла та апаратура керування не підлягають заміні.



**OSTRZEŻENIE: Ryzyko udławienia**

To urządzenie może zawierać małe części stwarzające ryzyko udławienia dla dzieci poniżej 3 lat. Utrzymuj drobne elementy poza zasięgiem dzieci.



**OSTRZEŻENIE: Chroń przed małymi dziećmi**

Urządzenie i jego akcesoria nie są zabawkami. Nie dawaj ich do zabawy małym dzieciom, ponieważ mogą one zrobić krzywdę sobie lub innym lub uszkodzić urządzenie. Urządzenie, wszystkie jego części oraz akcesoria należy przechowywać w miejscu niedostępnym dla małych dzieci.

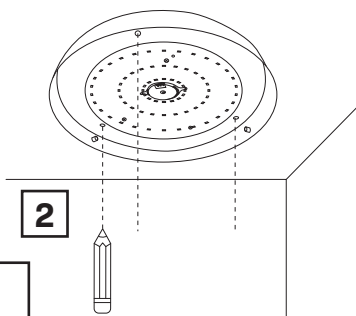
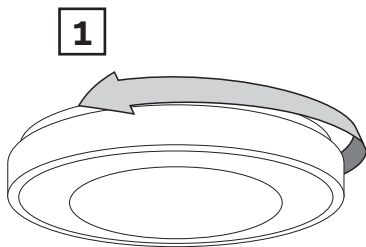

**i**

## Zaznacz ołówkiem miejsce wiercenia

(CZ) Označte si místo vrtání tužkou (DE) Markieren Sie die Bohrstelle mit einem Bleistift (EE) Märkige puurimiskoht pliiatsiga (FI) Merkitse porauspaikka lyijykynällä (GB) Mark the drilling location with a pencil (HR) Olovkom označite mjesto bušenja (HU) Jelölje meg ceruzával a fúrás helyét (IT) Segnare il punto di foratura con una matita (LT) Pieštuku pažymėkite gręžimo vietą (LV) Atzīmējiet urbšanas vietu ar zīmuli (RO) Marcați locul de găurire cu un creion (SK) Označte miesto vrtania ceruzkou (UA) Позначте місце свердління олівцем

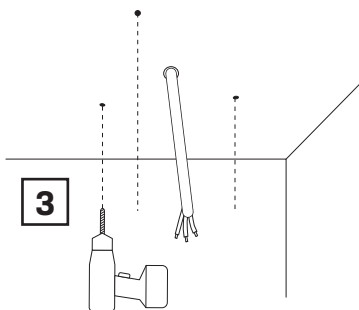

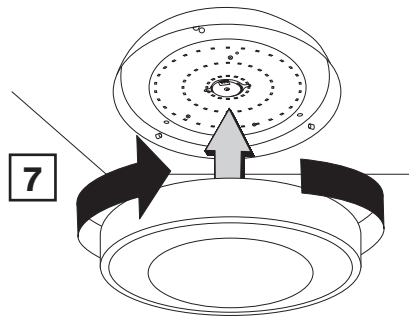
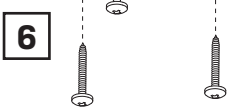
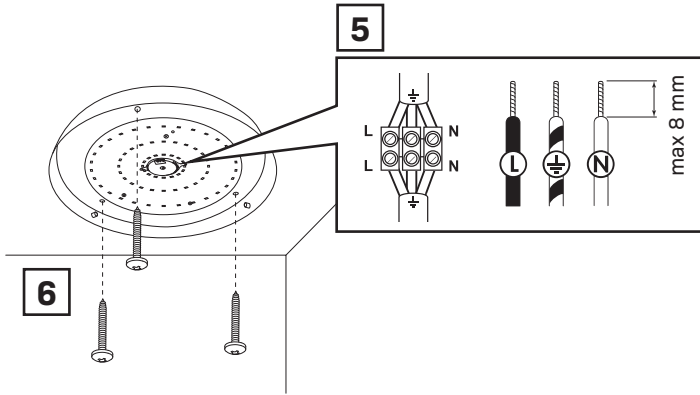
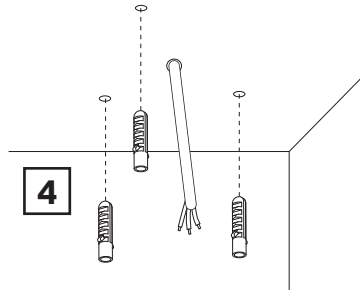

## Dwa sposoby montażu: przykręć lub przyklej na taśmę dwustronną.

(CZ) 2 způsoby montáže: přišroubujte nebo přilepte oboustrannou páskou. (DE) 2 Montagemöglichkeiten: Schrauben oder Kleben mit doppelseitigem Klebeband. (EE) 2 kinnitusviisi: kruvige või kleepige kahepoolse teibiga. (FI) 2 asennustapaa: ruuvaa tai kiinni kaksipuoleisella teipillä. (GB) 2 ways to mount: screw or stick with double-sided tape. (HR) 2 načina montaže: pričvrstiti vijcima ili zalijepiti dvostranom trakom. (HU) 2 rögzítési mód: csavarozás vagy ragasztás kétoldalas ragasztószalaggal. (IT) 2 modi per montare: avvitare o incollare con nastro biadesivo. (LT) 2 tvirtinimo būdai: prisukti arba klijuoti dvipuse juosta. (LV) 2 montāžas veidi: pieskrūvējiet vai pielīmējiet ar abpusēju līmlenti. (RO) 2 moduri de montare: înșurubați sau lipiți cu bandă dublu-față. (SK) 2 spôsoby montáže: priskrutkujte alebo prilepte obojstrannou páskou. (UA) 2 способи кріплення: прикрутити або приклеїти двостороннім скотчем.

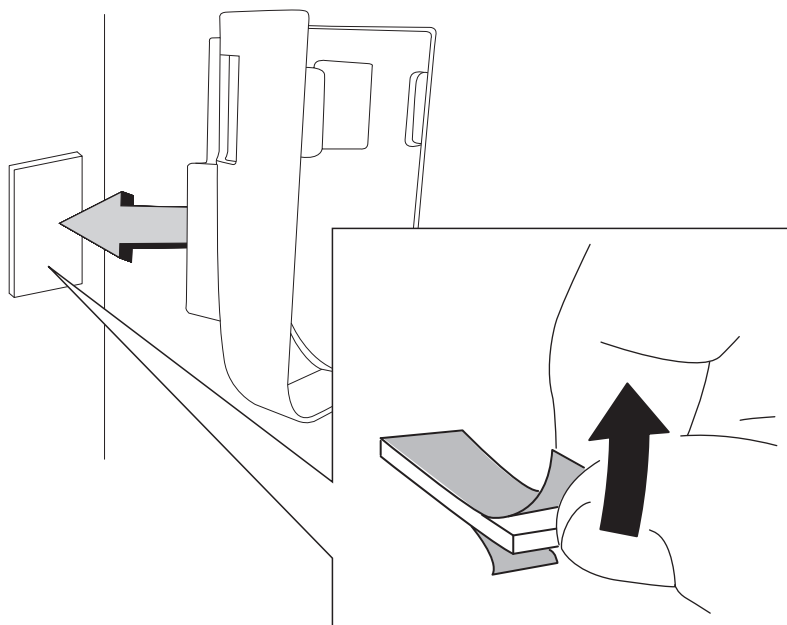
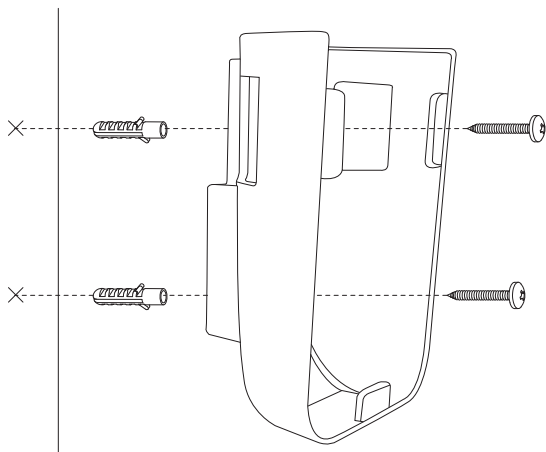

max 5 m.

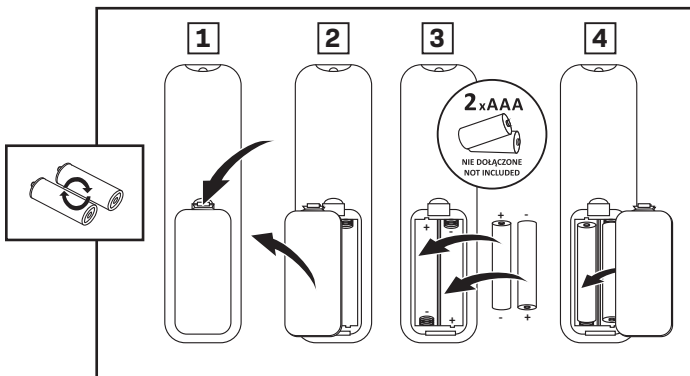
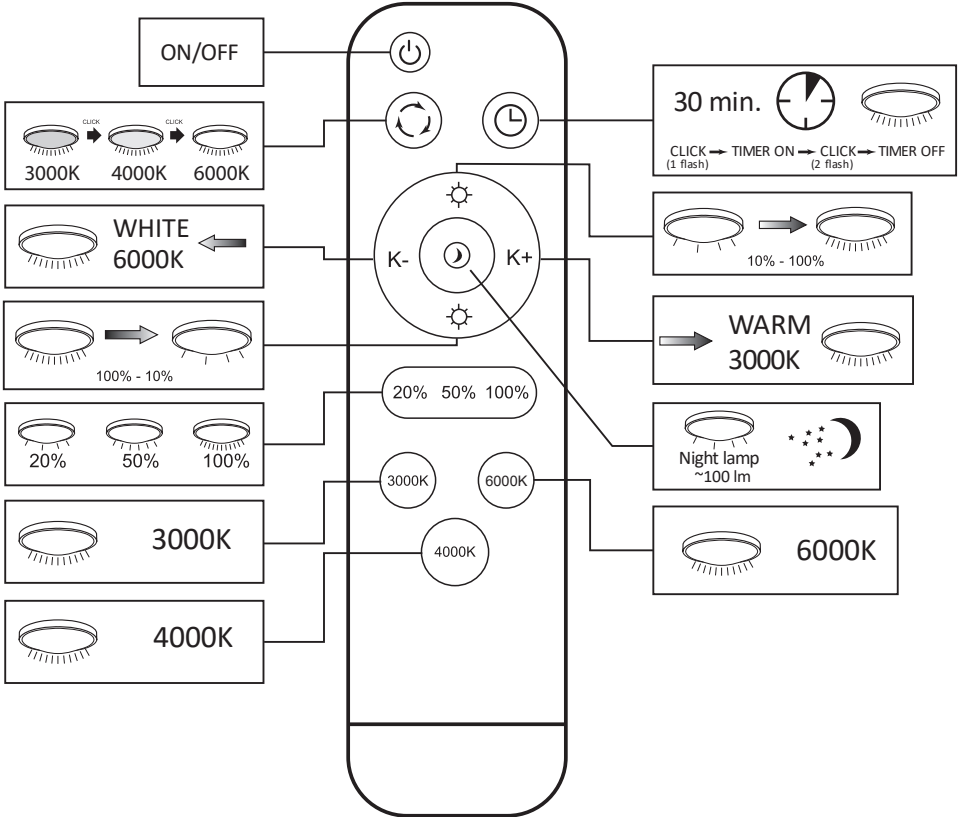

(PL) Ściemnianie jest możliwe wyłącznie za pomocą dołączonego pilota. (CZ) Stmívání je možné pouze pomocí přiloženého dálkového ovladače. (DE) Das Dimmen ist nur mit der mitgelieferten Fernbedienung möglich. (EE) Hämardamine on võimalik ainult kaasasoleva kaugjuhtimispuhldiga. (FI) Himmennys on mahdollista vain mukana tulevalta kaukosäätimellä. (GB) Dimming is only possible with the included remote control. (HR) Zatamnj enje je moguće samo pomoću priloženog daljinskog upravljača. (HU) A tompítás csak a mellékelt távirányítótól lehetséges. (IT) L'oscuramento è possibile solo con il telecomando incluso. (LT) Pritemdymas galimas tik su pridedamu nuotolinio valdymo pultu. (LV) Aptumšošana iespējama tikai ar komplektā iekļauto tālvadības pultī. (RO) Dimmizarea este posibilă numai cu telecomanda inclusă. (SK) Stmievanie je možné len pomocou priloženého diaľkového ovládača. (UA) Диммування можливе лише за допомогою пульта дистанційного керування, що входить у комплект.

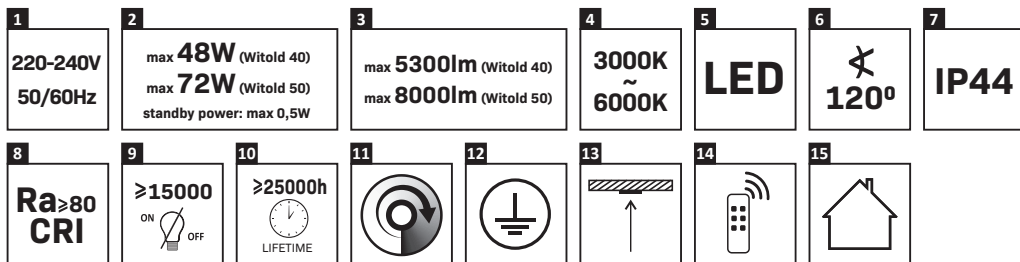

### 1. Napięcie

(CZ) Napětí (DE) Spannung (EE) Pinge (FI) Jännitys (GB) Tension (HR) Napetost (HU) Feszültség (IT) Tensione (LT) Įtampa (LV) Spriedze (RO) Tensiune (SK) Napätie (UA) Напруга

### 2. Moc / Pobór mocy w trybie czuwania

(CZ) Napájení / Spotřeba energie v pohotovostním režimu (DE) Strom / Stromverbrauch im Standby-Modus (EE) Võimsus / Energiatarve ooterežiimis (FI) Teho / Virrankulutus valmiustilassa (GB) Power / Standby Power Consumption (HR) Snaga / Potrošnja energije u stanju pripravnosti (HU) Teljesítmény / Energiafogyasztás készenléti állapotban (IT) Energia/Consumo energetico in modalità standby (LT) Galia / energijos suvartojimas budėjimo režimu (LV) Jauda / Energijas patēriņš gaidīšanas režīmā (RO) Putere / Consumul de energie în modul de așteptare (SK) Napájanie / Spotreba energie v pohotovostnom režime (UA) Потужність / Енергоспоживання в режимі очікування

### 3. Strumień świetlny modułu LED

(CZ) Světelný tok LED modulu (DE) Lichtstrom des LED-Moduls (EE) LED-mooduli valgusvoog (FI) LED-moduulin valovirta (GB) Luminous flux of the LED module (HR) Svjetlosni tok LED modula (HU) A LED modul fényárama (IT) Flusso luminoso del modulo LED (LT) LED modulo šviesos srautas (LV) LED modula gaismas plūsma (RO) Fluxul luminos al modului LED (SK) Svetelný tok LED modulu (UA) Світловий потік світлодіодного модуля

### 4. Barwa światła

(CZ) Barva světla (DE) Die Farbe des Lichts (EE) Valguse värv (FI) Valon väri (GB) Light color (HR) Boja svjetla (HU) A fény színe (IT) Il colore della luce (LT) Šviesos spalva (LV) Gaismas krāsa (RO) Culoarea luminii (SK) Farba svetla (UA) Колір світла

### 5. Produkt wyposażony w diody LED

(CZ) Výrobek vybavený LED diodami (DE) Produkt mit LED-Dioden ausgestattet (EE) LED-diodidega varustatud toode (FI) Tuote varustettu LED-diodilla (GB) Product equipped with LED diodes (HU) LED diódákkal felszerelt termék (IT) Prodotto dotato di diodi LED (LT) Gaminys su LED diodais (LV) Produkts aprīkots ar LED diodēm (RO) Produs echipat cu diode LED (SK) Produkt vybavený LED diódami (UA) Виріб оснащений світлодіодними діодами

### 6. Kąt świecenia

(CZ) Úhel paprsku (DE) Abstrahlwinkel (EE) Kiirnurk (FI) Säteen kulma (GB) Beam angle (HR) Kut snopa (HU) Nyalászög (IT) Angolo del fascio (LT) Spindulio kampas (LV) Starā leņķis (RO) Unghiul fasciculului (SK) Úhol lúča (UA) Кут променя

### 7. Stopień ochrony IP

(CZ) stupeň ochrany IP (DE) IP-Schutzstufe (EE) IP kaitse tase (FI) IP-suojautasto (GB) IP protection class (HR) IP razina zaštite (HU) IP védelmi szint (IT) Livello di protezione IP (LT) IP apsaugos lygis (LV) IP aizsardzības līmenis (RO) Nivel de protecție IP (SK) Úroveň ochrany IP (UA) Клас захисту

### 8. Współczynnik oddawania barwy

(CZ) Index podání barev (DE) Farbwiedergebeindex (EE) Värviedastuse indeks (FI) Värintoistoindeksi (GB) Color rendering index (HR) Indeks reprodukcije boja (HU) Színvisszaadási index (IT) Indice di resa cromatica (LT) Spalvų perteikimo indeksas (LV) Krāsu atveidošanas indekss (RO) Indicele de redare a culorilor (SK) Index podania farieb (UA) Індекс передачі кольору

### 9. Ilość cykli włącz/wyłąc

(CZ) Počet cyklů zapnutí/vypnutí (DE) Anzahl der Ein-/Ausschaltzyklen (EE) Sisse/välja tsüklike arv (FI) On/off-jaksojen lukumäärä (GB) Number of on/off cycles (HR) On/mode/off prekidač (HU) Be/k ciklusok száma (IT) Numero di cicli di accensione/spengimento (LT) Įjungimo/išjungimo ciklų skaičius (LV) Ieslēgšanas/izslēgšanas ciklu skaits (RO) Numărul de cicluri de pornire/oprire (SK) Prepínač zapnutia/režimu/vyprnutia (UA) Кількість циклів увімкнення/вимкнення

### 10. Żywotność

(CZ) Životnost (DE) Lebensdauer (EE) Kasutusaeag (FI) Käyttöikä (GB) Lifespan (HR) Vijek trajanja (HU) Élettartam (IT) Vita utile (LT) Tarnavimo laikas (LV) Kalpošanas laiks (RO) Durata de viata (SK) Životnosť (UA) Термін служби

### 11. Ściemniacz przy pomocy zainstalowanego układu elektronicznego

(CZ) Stmívatelné pomocí nainstalované elektroniky (DE) Dimmbar über die eingebaute Elektronik (EE) Hämardatav paigaldatud elektroonika abil (FI) Himmennettävää asennettuna elektroniikalla (GB) Dim using the installed electronic system (HR) Prigušivanje pomoću instalirane elektronike (HU) A beépített elektroniikával szabályozható (IT) Dimmerabile tramite l'elettronica installata (LT) Pritemdomas naudojant įdiegtą elektroniką (LV) Aptumšojams, izmantojot uzstādīto elektroniku (RO) Reglabil folosind electronicile instalate (SK) Stmievateľné pomocou nainštalovanej elektroniky (UA) Регулюється за допомогою встановленої електроніки

### 12. Klasa ochronności

(CZ) Třída ochrany (DE) Schutzklasse (EE) Kaitseklass (FI) Suojausluokka (GB) Protection class (HR) Klasa zaštite (HU) Védelmi osztály (IT) Classe di protezione (LT) Apsaugos klasė (LV) Apgaismojuma laiks (RO) Clasa de protecție (SK) Trieda ochrany (UA) Клас захисту

### 13. Miejsce montażu

(CZ) Místo instalace (DE) Installationsort (EE) Paigalduskoht (FI) Asennuspaikka (GB) Installation location (HR) Mjesto instalacije (HU) Telepítési hely (IT) Posizione di installazione (LT) Montavimo vieta (LV) Uzstādīšanas vieta (RO) Locul de instalare (SK) Miesto inštalácie (UA) Місце установки

### 14. Sterowanie pilotem

(CZ) Dálkové ovládání (DE) Fernbedienung (EE) Kaugjuhtimispult (FI) Kaukosäädin (GB) Remote control (HR) Daljinski upravljač (HU) Távirányító (IT) Telecomando (LT) Nuotolinio valdymo pultas (LV) Tālvadības pults (RO) Telecomanda (SK) Diaľkové ovládanie (UA) Дистанційне керування

### 15. Używać wewnątrz pomieszczeń

(CZ) Používejte v interiéru (DE) Im Innenbereich verwenden (EE) Kasutage siseruumides (FI) Käytä sisätiloissa (GB) Use indoors (HR) Koristiti u zatvorenom prostoru (HU) Használja beltérben (IT) Utilizzare in ambienti chiusi (LT) Naudoti patalpose (LV) Izmantot iekšelpās (RO) Utilizați în interior (SK) Používať v interiéri (UA) Використовувати в приміщенні



