

297*210mm



Yeşilköy Mah. Atatürk Cad. EGS Business Park B1-Blok Kat:8 No.:299-300 Bakırköy/İstanbul, TÜRKİYE
Tel : +90 212. 465 07 71 - 465 07 72 - 465 07 73
Fax: +90 212. 465 07 70
www.vitolighting.com
info@vitolighting.com



EN

SOLAR GARDEN LAMP INSTRUCTION

SPECIFICATION:
Model: KALAHARI 3210280
Operating Voltage: DC 3.2V
Power: 2W
Light Source: SMD LED
Ingress Protection: IP65
Electrical Protection Class: III
Material: ABS+PC Lens
Easy installation and maintenance

CAUTION:

1. Please read the instruction carefully before installation and preserve it well.
2. Must be installed and assembled by a qualified electrician.
3. It's suitable for outdoor use.
4. Never use the projector without protective glass shield. If it's broken, please replace it immediately.

RUS

ГОСЛЕНЕЧНАЯ РАДИНКО ОСВЕТИТЕЛЬНО ТЯЛО РУКОВОДСТВО ПО ЭКСПЛУАТАЦИИ

ТЕХНИЧЕСКИЕ ХАРАКТЕРИСТИКИ:
Модель: KALAHARI 3210280
Рабочее напряжение: DC 3.2V
Мощность: 2Вт
Тип лампы: SMD LED
Степень защиты: IP65
Класс защиты: III
Материал: ABS+PC Lens

Прост в установке и в уходе

ВНИМАНИЕ:

1. Перед установкой внимательно прочитайте и сохраните руководство по эксплуатации светильника.
2. Светильник должен быть установлен квалифицированным электриком.
3. Подходит для использования для наружного освещения.
4. Если защитное стекло светильника повреждено, замените на новое. Не эксплуатируйте прожектор без защитного стекла.

TR

SOLAR DEKORATİF BAŖÇE AYDINLATMA ARMATÜRÜ KULLANIM KILAVUZU

TEKNİK ÖZELLİKLER:
Model : KALAHARI 3210280
Çalışma Gerilimi : DC 3.2V
Güç : 2W
Işık Kaynağı : SMD LED
Dış-Ortam Koşullarına Karşı Koruma Derecesi : IP65
Elektriksel Koruma Sınıfı : III
Materyal : ABS+PC Lens

Kolay kurulum ve bakım

UYARI:

1. Kurulumdan önce kullanma kılavuzunu dikkatlice okuyunuz ve muhafaza ediniz.
2. Kurulum uzman bir elektrikli tarafından yapılmalıdır.
3. dış ortam aydınlatması için uygundur.
4. Projektörü koruyucu kapalı olmadan asla kullanmayınız. Eğer kırılmış ise yenisi ile değiştiriniz.

GR

ΗΛΙΑΚΟΣ ΦΩΤΙΣΤΙΚΟ ΚΗΠΟΥ ΟΔΗΓΙΕΣ

ΤΕΧΝΙΚΑ ΧΑΡΑΚΤΗΡΙΣΤΙΚΑ:
Τύπος: KALAHARI 3210280
Τάση Λειτουργίας: DC 3.2V
Ισχύς: 2W
Φωτεινή πηγή: SMD LED
Βαθμός Στεγανότητας: IP65
Κλάση Προστασίας: III
Υλικό: ABS+PC Lens

Εύκολη εγκατάσταση και συντήρηση

ΠΡΟΣΟΧΗ:

1. Πριν την εγκατάσταση διαβάστε τις οδηγίες και διατηρείστε τις.
2. Η εγκατάσταση και συντομολόγηση να γίνεται από εξειδικευμένο ηλεκτρολόγο.
3. Κατάλληλο για εξωτερική χρήση.
4. Να μην χρησιμοποιείται χωρίς το γυάλινο προστατευτικό κάλυμμα. Εάν σπάσει αντικαταστήστε το με νέο.

KAZ

КҮН БАУ-БАҚША-САЯБАҚҚА АРНАЛҒАН ШЫРАҒДАН ПАЙДАЛАНУ ЖӨНІНДЕГІ НҮСҚАУЛЫҚ

ТЕХНИКАЛЫҚ СИПАТТАМАСЫ:
Модель: KALAHARI 3210280
Жұмыс кернеуі: DC 3.2V
Қуаты: 2Вт
Шамның түрі: SMD LED
Қорғаныс деңгейі: IP65
Қорғаныс санаты: III
Материалы: ABS+PC Lens

Орнату және күтім жасау оңай.

НАЗАР АУДАРЫҢЫЗ:

1. Орнатар алдында пайдалану жөніндегі нұсқаулықты мұқият оқып шығып, сақтап қойыңыз.
2. Шырағанды білікті электр маманы орнатуы тиіс.
3. Ғимаратқа және далаға беру үшін пайдалануға жарамды.
4. Егер шырағандың қорғаныс айнегі зақымдана, жанысына ауыстырыңыз. Проекторды қорғаныс айнегінің пайдалануға болмайды.

AR

إجهزة إضاءة زخرفة الحدائق سيمش المواصفات الفنية:

النموذج : KALAHARI 3210280

جهد التشغيل : DC 3.2V
القدرة : 2W

مصنوع الإضاءة : داوود ضوئي SMD
درجة الوقاية من الظروف الخارجية : IP65
صنف الوقاية الكهربائية : III
مادة التصنيع : ABS+PC Lens

سهولة التجهيز والاستخدام

تذيرات:

- 1- اقرأ دليل الاستخدام جيداً قبل التجهيز، وحافظ عليه.
- 2- يجب إجراء التجهيز من قبل خبير في كهربائي.
- 3- ملائم لإضاءة الوسط والخارجي.
- 4- لا تستخدم الكشاف دون وجود الغطاء الواقعي. وإن كان مكسوراً فاستبدله بغطاء آخر جديد.

BG

ГСЛЪНЧЕВА РАДИНСКО ОСВЕТИТЕЛНО ТЯЛО ХАРАКТЕРИСТИКИ:

ХАРАКТЕРИСТИКИ:
Модел: KALAHARI 3210280
Номинално напрежение: DC 3.2V
Мощност: 2W
Светлоизточник: SMD LED
Степен на защита осигурен от обвивката: IP65
Клас на защита: III
Материал: ABS+PC Lens

Лесен за монтаж и поддръжка

ВАЖНО:

1. Преди монтаж, моля прочетете инструкцията внимателно и я запазете.
2. Да се монтира само от квалифициран ел.техник.
3. Подходящ за употреба на открито.
4. Никога не използвайте прожектора без защитно стъкло и решетка, ако са счупени ги подменете.

RO

SOLAR LAMPĂ DE GRADINĂ INSTRUȚIUNI

SPECIFICAȚII:
Model: KALAHARI 3210280
Tensiune de operare: DC 3.2V
Putere: 2W
Tip consumator (bec) : SMD LED
Grad de protecție: IP65
Clasa de protecție: III
Material: ABS+PC Lens

Îngrijire și instalare ușoară

MĂSURI DE PRECAUȚIE:

1. Citiți cu atenție instrucțiunile și urmați-le întocmi.
2. A se monta și asambla de către un electrician autorizat.
3. Adecvat pentru utilizarea la exterior.
4. Nu folosiți niciodată proiectorul fără geamul de protecție. Dacă acesta este spart înlocuiți-l mediat.

SRB

SOLARNI Baštenska lampa UPUTSTVO ZA UPOTREBU

TEHNIČKE KARAKTERISTIKE:
Model: KALAHARI 3210280
Radni napon: DC 3.2V
Snaga: 2W
Izvor svetla: SMD LED
Stepen zaštite: IP65
Klasa zaštite: III
Materijal: ABS+PC Lens

Jednostavna montaža i održavanje

UPOZORENJE:

1. Prije instalacije pažljivo pročitati uputstvo i sačuvati ga.
2. Instalaciju treba da izvrši kvalifikovani električar.
3. Reflektor je pogodan za spoljnu upotrebu.
4. Ne koristiti reflektor bez zaštitnog stakla. U slučaju da se zaštitno staklo ošteti zameniti ga sa novim.

HR

SOLARNI VRTNA SVJETILJKA UPUTSTVO ZA UPOTREBU

SPECIFIKACIJA:
Model: KALAHARI 3210280
Napon: DC 3.2V
Snaga: 2W
Izvor svjetla: SMD LED
Stupanj zaštite: IP65
Klasa zaštite: III
Materijal: ABS+PC Lens

Lagano postavljanje i održavanje

UPOZORENJE:

1. Prije instaliranja pažljivo pročitati uputstvo i sačuvati ga.
2. Instaliranje i sastavljanje povjeriti kvalificiranom električaru.
3. Reflektor je vanjsku upotrebu.
4. Ne koristiti bez zaštitnog poklopca. Ukoliko se poklopac razbije, odmah ga zamijeniti.

SLO

SONČNO VRTNA SVETILKA NAVODILA

SPECIFIKACIJE:
Model: KALAHARI 3210280
Delovna napetost: DC 3.2V
Moc: 2W
LED izvor: SMD LED
EP Class: III
IP zaščita: IP65
Material: ABS+PC Lens

Enostavna montaža in vzdrževanje

LED REFLEKTOR - NAVODILA:

1. Pred montažo pozorno preberite navodila in opozorila!
2. Vsa dela na glavnih vodnikih morajo biti narejena s strani za to usposobljenih oseb!
3. Izdelek je uporabljen za uporabo zunaj ali znotraj!
4. Nikoli ne uporabljajte reflektorja brez zaščitnega stekla. V primeru, da se razbije, ga nemudoma zamenjajte!

UA

СОНЯЧНА САДОВО-ПАРКОВИЙ СВІТИЛЬНИК КЕРІВНИЦТВО З ЕКСПЛУАТАЦІЇ

ТЕХНІЧНІ ХАРАКТЕРИСТИКИ
Модель: KALAHARI 3210280
Робоча напруга: DC 3.2V
Потужність: 2Вт
Тип лампи: SMD LED
Ступінь захисту: IP65
Клас захисту: III
Матеріал: ABS+PC Lens

Простий у встановленні і в догляді

УВАГА:

1. Перед встановленням уважно прочитайте і збережіть керівництво по експлуатації світильника.
2. Світильник повинен встановлюватись кваліфікованим електриком.
3. Перед встановленням відключіть електроживлення.
4. Підходить для використання для зовнішнього освітлення
5. Якщо захисне скло світильника пошкоджене, замінити на нове. Не експлуатуйте прожектор без захисного скла.

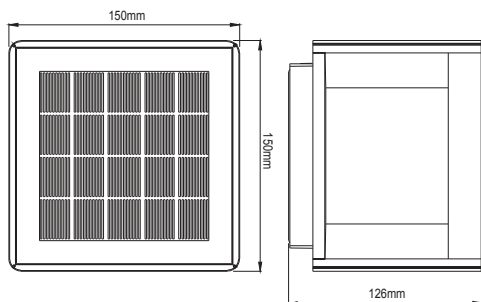

Product usage and control patterns

- 3.1 After taking out the lamp body, the lamp is placed under the sun to charge and activate;
 - 3.2. Touch the switch to control the mode and switch the mode. After the mode has been selected, there is no need to switch again
- 1) Press the button to enter 6500K: When press the button, the light body will be on for 2S to detect the light control condition, the light will be on automatically when it is dark, and the light will be off during the day to charge
 - 2) Press the button again to enter 3000K: when the lamp body is on for 2S, the light control condition will be detected. When it is dark, the light will be on automatically, and the light will be off during the day to charge
 - 3) Press again to enter color mixing 4500K: press the button when the light body is on for 2S and then detect the light control condition. When it is dark, the light will be on automatically, and the light will be off during the day to charge
 - 4) Press again to enter the off mode: the lamp can be charged but will not turn on after

Product description

- 1) This product is solar photovoltaic lighting, green environmental protection, low voltage safety
- 2) widely used in courtyards, walls, garden fences and other places with columns
- 3) Before use, please place the lamp directly in the sun to charge for at least 6 hours
- 4) automatic charging during the day, automatic start and automatic light at night
- 5) easy to install, do not need wiring do not need to connect and complex installation process
- 6) When installing, please install the lamp in a place with strong and sufficient sunlight and pay attention to the installation Angle to ensure that the solar photovoltaic panel has enough sunlight to charge the battery
- 7) The charging effect of solar photovoltaic panels depends on sunlight exposure, illumination time and weather conditions. The stronger the sunshine, the faster the charging of solar photovoltaic panels. Charging on rainy or cloudy days is less effective and the lighting time is shorter
- 8) internal charging overvoltage protection and low voltage discharge protection, safety circuit, stable quality
- 9) Creative appearance, independent research and development and production, patent private model

Installation instructions

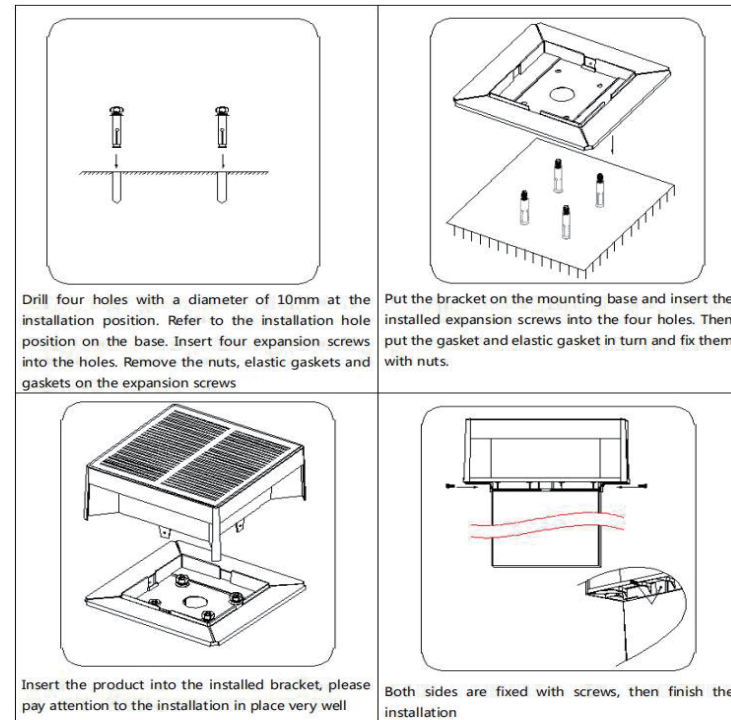

Note/Important note

- ★ Keep installation tools away from children
- ★ Contains batteries, batteries belong to recyclable goods, please do not throw
- ★ Contains battery, the product is strictly prohibited on the fire, may explode
- ★ Do not connect 110/220V AC power to avoid damage to the lamp body
- ★ In order not to affect the use effect, clean the dust or debris on the surface of the solar photovoltaic panel every 3-4 months
- ★ In autumn, winter, continuous cloudy or rainy days, the charging effect will be weakened, lighting time will be shortened, which is a normal phenomenon
- ★ Do not install lamps near air conditioners, heating objects or high voltage power grid systems

-10°C < ta < +55°C

BG ПРОИЗВЕДЕНО В КИТАЙ
ПРОИЗВОДИТЕЛ : PANLIGHT INTERNATIONAL LIGHTING CO.,LIMITED
10F, 271 HUSHUNAN ROAD, HANGZHOU, CHINA
ВНОСИТЕЛ : ВИТО ЕВРОПА ООД
АДРЕС : Гр.София ул.Източна Тангента 102 ет.4
ТЕЛЕФОН : +359 2 434 15 74
ДАТА НА ПРОИЗВОДСТВО (МЕСЕЦ/ГОДИНА) : 12/23

TR ÇİN'DE ÜRETİLMİŞTİR
İMALATÇI : PANLIGHT INTERNATIONAL LIGHTING CO.,LIMITED
10F, 271 HUSHUNAN ROAD, HANGZHOU, CHINA
İTHALATÇI : RAINAS ELEKTRİK VE AYDINLATMA MALZ.İMAL. VE SAN.TİC.LTD.ŞTİ.
ADRES : YEŞİLKÖY MAH. ATATÜRK CAD. EGS BUSINESS PARK BLOKLARI
NO:12 B1 8.KAT NO.299-300 BAKIRKÖY/İSTANBUL
TELEFON:0212 886 3520
ÜRETİM TARİHİ (AY/YIL):12/23

KAZ СДЕЛАНО В КИТАЕ
ПРОИЗВОДИТЕЛЬ : PANLIGHT INTERNATIONAL LIGHTING CO.,LIMITED
10F, 271 HUSHUNAN ROAD, HANGZHOU, CHINA
ИМПОРТЕР : ТОО "Vito Kazakhstan (Вито Казахстан)"
АДРЕС : пр. Райымбека 348/4 офис 307 (БЦ «Аспара») ТЕЛЕФОН : +8 (727) 397 0803
ДАТА ПРОИЗВОДСТВА (МЕСЯЦ/ГОД):12/23

AR صنع في الصين
الصانع : PANLIGHT INTERNATIONAL LIGHTING CO.,LIMITED
10F, 271 HUSHUNAN ROAD, HANGZHOU, CHINA
المستورد : VITO COMPANY FOR GENERAL TRADING AND COMMERCIAL AGENCIES LTD. ERBIL/IRAQ
ADDRESS: OPPOSITE TO KESNEZAN OPVI ERBIL/IRAQ
TELEPHONE: 00964 750 764747
تاريخ الصنع (الشهر / السنة): 12/23

PS: IF THE IMPORTER IS NOT LISTED HERE PLEASE CONTACT TO THE LOCAL DISTRIBUTOR OF THIS PRODUCT.